

SHARP

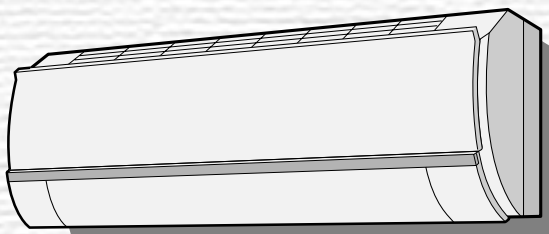

(AY-AP7FHR/AY-AP9FHR)

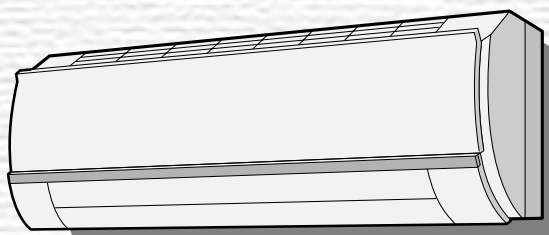

(AY-AP12FHR)

New Refrigerant
R410A



INDOOR UNIT
UNITÀ INTERNA
UNIDADE INTERIOR
ΕΣΩΤΕΡΙΚΗ ΣΥΣΚΕΥΗ
İÇ ÜNİTE
ВНУТРЕННИЙ БЛОК

OUTDOOR UNIT
UNITÀ ESTERNA
UNIDADE EXTERIOR
ΕΞΩΤΕΡΙΚΗ ΣΥΣΚΕΥΗ
DIŞ ÜNİTE
НАРУЖНИЙ БЛОК

AY-AP7FHR
AY-AP9FHR
AY-AP12FHR

AE-A7FHR
AE-A9FHR
AE-A12FHR

AY-AP7FHR AY-AP9FHR AY-AP12FHR

**SPLIT TYPE
ROOM AIR CONDITIONER**
OPERATION MANUAL

**CONDIZIONATORE D'ARIA
DA CAMERA TIPO SPLIT**
MANUALE DI ISTRUZIONI

**AR CONDICIONADO DE SALA
DE DUAS UNIDADES**
MANUAL DE OPERAÇÃO

**ΑΙΡΚΟΝΤΙΣΙΟΝ ΔΩΜΑΤΙΟΥ
ΤΥΠΟΥ SPLIT**
ΕΓΧΕΙΡΙΔΙΟ ΛΕΙΤΟΥΡΓΙΑΣ

SPLIT KLİMA
KULLANMA KILAVUZU

**КОМНАТНЫЙ КОНДИЦИОНЕР
ДВУБЛОЧНОГО ТИПА**
РУКОВОДСТВО ПО ЭКСПЛУАТАЦИИ

ENGLISH

ITALIANO

PORTUGUÊS

ΕΛΛΗΝΙΚΑ

TÜRKÇE

РУССКИЙ

*Plasmacluster is a trademark of SHARP Corporation.



Attention: Your product is marked with this symbol. It means that used electrical and electronic products should not be mixed with general household waste. There is a separate collection system for these products.

A. Information on Disposal for Users (private households)

1. In the European Union

Attention: If you want to dispose of this equipment, please do not use the ordinary dust bin!

Used electrical and electronic equipment must be treated separately and in accordance with legislation that requires proper treatment, recovery and recycling of used electrical and electronic equipment.

Following the implementation by member states, private households within the EU states may return their used electrical and electronic equipment to designated collection facilities free of charge*. In some countries* your local retailer may also take back your old product free of charge if you purchase a similar new one.

*) Please contact your local authority for further details.

If your used electrical or electronic equipment has batteries or accumulators, please dispose of these separately beforehand according to local requirements.

By disposing of this product correctly you will help ensure that the waste undergoes the necessary treatment, recovery and recycling and thus prevent potential negative effects on the environment and human health which could otherwise arise due to inappropriate waste handling.

2. In other Countries outside the EU

If you wish to discard this product, please contact your local authorities and ask for the correct method of disposal.

For Switzerland: Used electrical or electronic equipment can be returned free of charge to the dealer, even if you don't purchase a new product. Further collection facilities are listed on the homepage of www.swico.ch or www.sens.ch.

B. Information on Disposal for Business Users.

1. In the European Union

If the product is used for business purposes and you want to discard it:

Please contact your SHARP dealer who will inform you about the take-back of the product. You might be charged for the costs arising from take-back and recycling. Small products (and small amounts) might be taken back by your local collection facilities.

For Spain: Please contact the established collection system or your local authority for take-back of your used products.

2. In other Countries outside the EU

If you wish to discard of this product, please contact your local authorities and ask for the correct method of disposal.

Thank you for purchasing a SHARP air conditioner. Please read this manual carefully before operating the product.

CONTENTS

- IMPORTANT SAFETY INSTRUCTIONS E-1
- ADDITIONAL NOTES ON OPERATION .. E-3
- TIPS ON SAVING ENERGY E-3
- PART NAMES E-4
- USING THE REMOTE CONTROL E-7
- BASIC OPERATION E-8
- ADJUSTING THE AIR FLOW DIRECTION .. E-9
- PLASMACLUSTER OPERATION E-10
- TURBO OPERATION E-11
- ONE-HOUR OFF TIMER E-11
- TIMER OPERATION E-12
- AUXILIARY MODE E-14
- MAINTENANCE E-15
- BEFORE CALLING FOR SERVICE E-16

IMPORTANT SAFETY INSTRUCTIONS

WARNINGS FOR USE

- 1** Do not pull or deform the power supply cord. Pulling and misuse of the power supply cord can result in damage to the unit and cause electrical shock.
- 2** Be careful not to expose your body directly to the outlet air for a long time. It may affect your physical conditions.
- 3** When using the air conditioner for infants, children, elderly, bedridden, or disabled people make sure the room temperature is suitable for those in the room.
- 4** Never insert objects into the unit. Inserting objects can result in injury due to the high speed rotation of internal fans.
- 5** Ground the air conditioner without fail. Do not connect the grounding wire to gas pipe, water pipe, lightning rod or telephone grounding wire. Incomplete grounding may cause electric shock.
- 6** If anything is abnormal with the air conditioner (ex. a burning smell), stop the operation immediately and turn the circuit breaker OFF.
- 7** The appliance shall be installed in accordance with national wiring regulations. Improper cable connection can cause the power supply cord, plug and the electrical outlet to overheat and cause fire.
- 8** If the supply cord is damaged, it must be replaced by the manufacturer or its service agent or a similarly qualified person in order to avoid a hazard. Use only the manufacture-specified power cord for replacement.

WARNINGS FOR INSTALLATION / REMOVAL / REPAIR

- Do not attempt to install/remove/repair the unit by yourself. Incorrect work will cause electric shock, water leak, fire etc. Consult your dealer or other qualified service personnel for the installation/removal/repair of the unit.



This equipment complies with the requirements of Directives 89/336/EEC and 73/23/EEC as amended by 93/68/EEC.

IMPORTANT SAFETY INSTRUCTIONS

CAUTIONS FOR USE

- 1** Open a window or door periodically to ventilate the room, especially when using gas appliances. Insufficient ventilation may cause oxygen shortage.
- 2** Do not operate the buttons with wet hand. It may cause electric shock.
- 3** For safety, turn the circuit breaker off when not using the unit for an extended period of time.
- 4** Check the outdoor unit mounting rack periodically for wear and to make sure it is firmly in place.
- 5** Do not put anything on the outdoor unit nor step on it. The object or the person may fall down or drop, causing injury.
- 6** This unit is designed for residential use. Do not use for other applications such as in a kennel or greenhouse to raise animals or grow plants.
- 7** Do not place a vessel with water on the unit. If water penetrates into the unit, electrical insulations may deteriorate and cause electric shock.
- 8** Do not block the air inlets nor outlets of the unit. It may cause insufficient performance or troubles.
- 9** Be sure to stop the operation and turn the circuit breaker off before performing any maintenance or cleaning. A fan is rotating inside the unit and you may get injured.
- 10** Do not splash or pour water directly on the unit. Water can cause electrical shock or equipment damage.
- 11** This appliance is not intended for use by young children or infirm persons without supervision.
Young children should be supervised to ensure that they do not play with the appliance.

CAUTIONS FOR LOCATION / INSTALLATION

- Make sure to connect the air conditioner to power supply of the rated voltage and frequency.
Use of a power supply with improper voltage and frequency can result in equipment damage and possible fire.
- Do not install the unit in a place where inflammable gas may leak. It may cause fire.
Install the unit in a place with minimal dust, fumes and moisture in the air.
- Arrange the drain hose to ensure smooth drainage. Insufficient drainage may cause wetting of the room, furniture etc.
- Make sure a leak breaker or a circuit breaker is installed, depending on the installation location, to avoid electrical shock.

ADDITIONAL NOTES ON OPERATION

OPERATING TEMPERATURE RANGE

		INDOOR TEMP.	OUTDOOR TEMP.
COOLING	upper limit	32°C D.B. 23°C W.B.	43°C D.B. -
	lower limit	21°C D.B. 15°C W.B.	21°C D.B. -
HEATING	upper limit	27°C D.B. -	24°C D.B. 18°C W.B.
	lower limit	20°C D.B. -	-8.5°C D.B. -9.5°C W.B.

D.B. = Dry-bulb W.B. = Wet-bulb

- The built-in protective device may prevent the unit from operating when used out of this range.
- Condensation may form on the air outlet if the unit operates continuously in the COOL or DRY mode when humidity is over 80 percent.

WHEN POWER FAILURE OCCURS

This air conditioner has a memory function to store settings when a power failure occurs. After power recovery, the unit will automatically re-start in the same settings which were active before the power failure, except for timer settings. If the timers were set before a power failure, they will need to be re-set after power recovery.

PREHEATING FUNCTION

In the HEAT operation, the indoor fan may not start for two to five minutes after the unit is turned on to prevent cold air from blowing out of the unit.

DE-ICING FUNCTION

- When ice forms on the heat exchanger in the outdoor unit during the HEAT operation, an automatic de-icer provides heat for about 5 to 10 minutes to remove the ice. During de-icing, the inside and outside fans stop operating.
- After de-icing is completed, the unit automatically resumes operation in the HEAT mode.

HEATING EFFICIENCY

- The unit employs a heat pump that draws heat from the outside air and releases it into the room. The outside air temperature therefore greatly affects the heating efficiency.
- If the heating efficiency is reduced due to low outside temperatures, use an additional heater.
- It takes time to warm up and heat the entire room because of the forced air circulation system.

TIPS ON SAVING ENERGY

Below are some simple ways to save energy when you use your air conditioner.

SET THE CORRECT TEMPERATURE

- Setting the thermostat 1°C higher than the desired temperature in the COOL mode and 2°C lower in the HEAT mode will save approximately 10 percent in power consumption.
- Setting the temperature lower than necessary during cooling operation will result in increased power consumption.

BLOCK DIRECT SUNLIGHT AND PREVENT DRAFTS

- Blocking direct sunlight during cooling operation will reduce power consumption.
- Close the windows and doors during cooling and heating operations.

SET PROPER AIR FLOW DIRECTION TO OBTAIN THE BEST AIR CIRCULATION

KEEP FILTER CLEAN TO ENSURE THE MOST EFFICIENT OPERATION

MAKE MOST OF THE TIMER OFF FUNCTION

DISCONNECT THE POWER CORD WHEN THE UNIT IS NOT USED FOR AN EXTENDED PERIOD OF TIME

- The indoor unit still consumes a small amount of power when it is not operating.

PART NAMES

INDOOR UNIT (AY-AP7FHR/AY-AP9FHR)

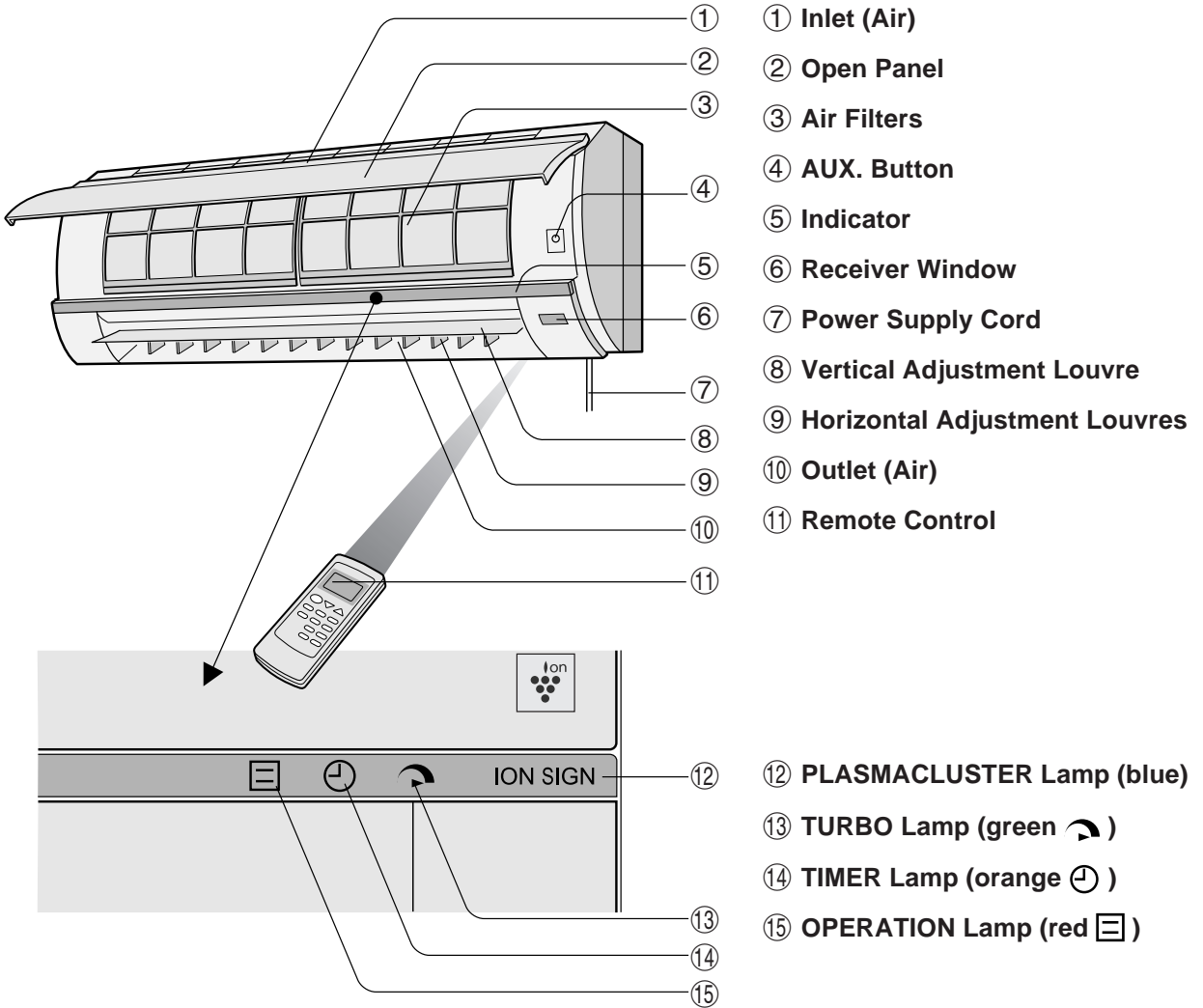

OUTDOOR UNIT

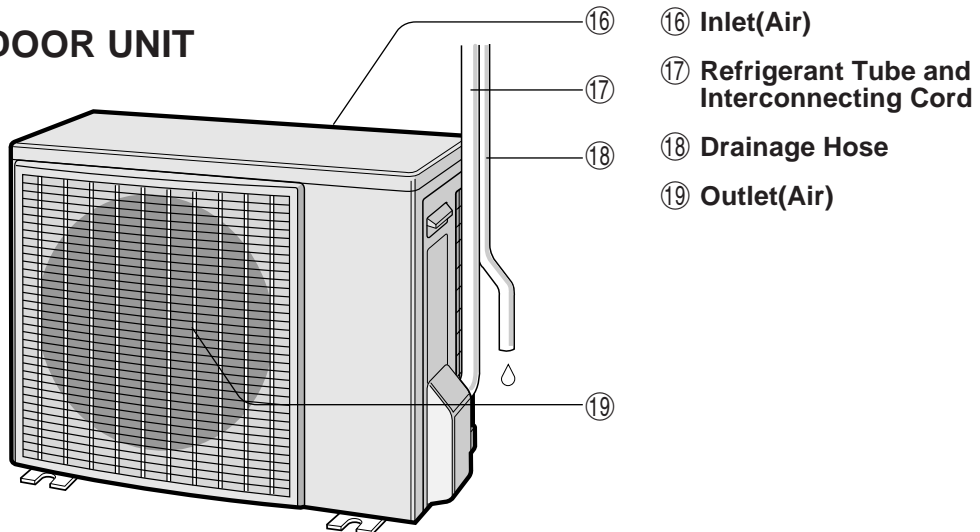

NOTE: Actual units might vary slightly from those shown above.

INDOOR UNIT (AY-AP12FHR)

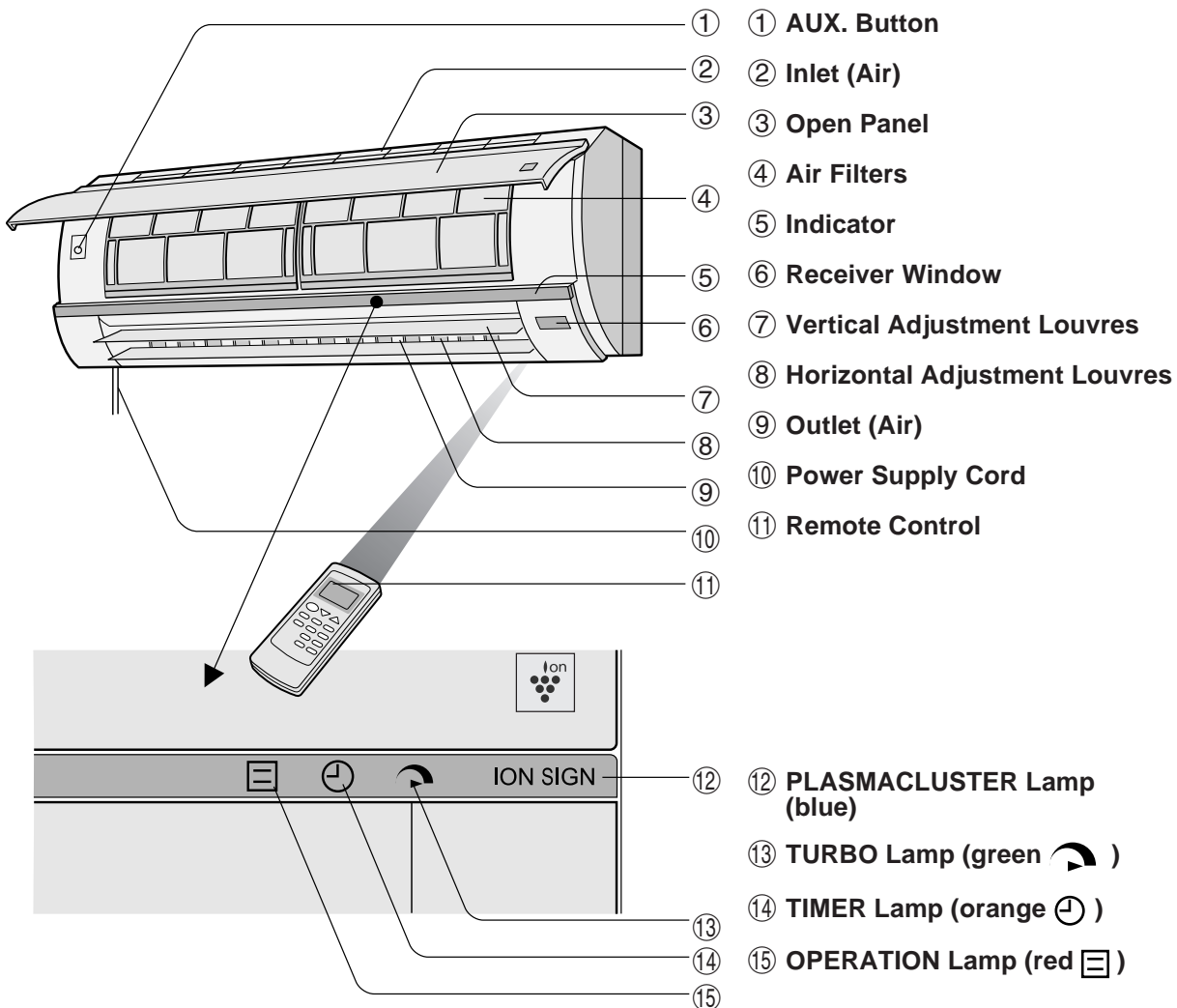

OUTDOOR UNIT

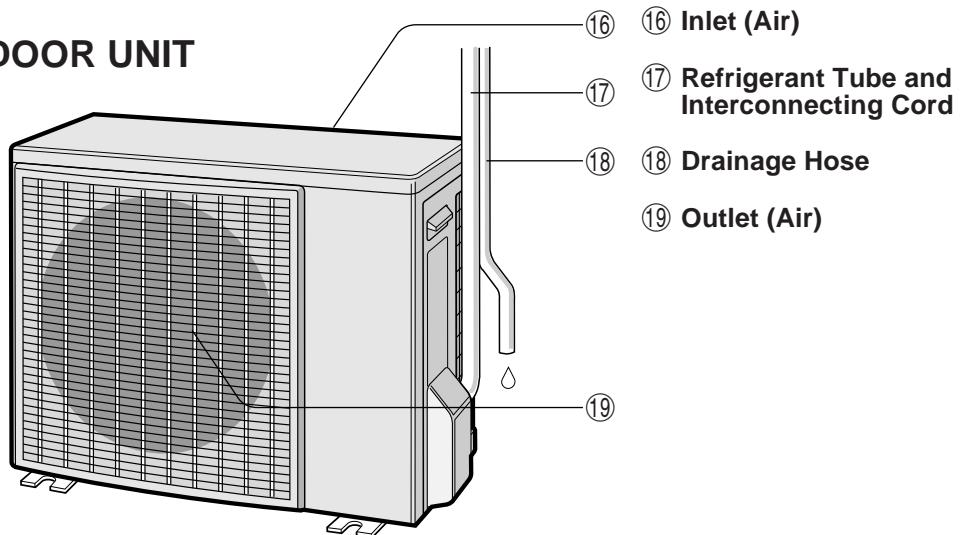

NOTE: Actual units might vary slightly from those shown above.

PART NAMES

REMOTE CONTROL

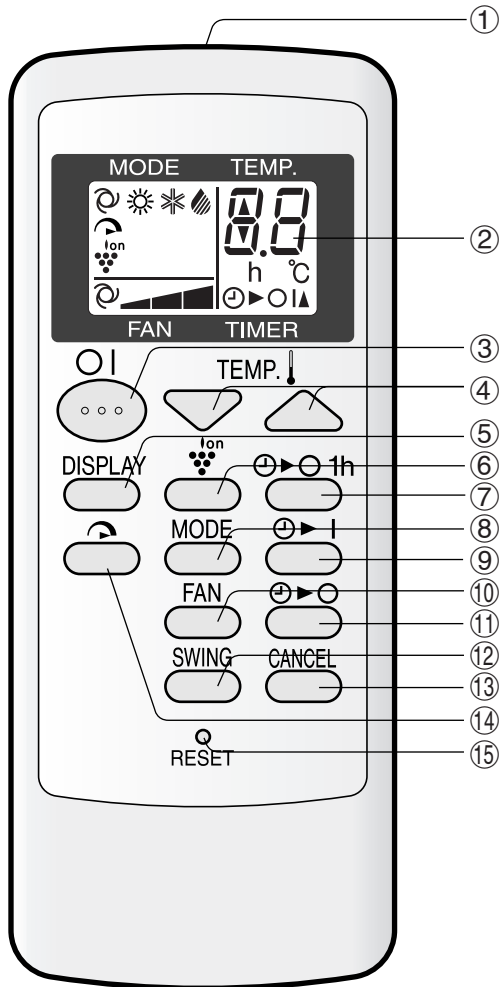

- ① TRANSMITTER
- ② DISPLAY (Liquid Crystal Display)
- ③ ON/OFF Button
- ④ TEMP. Button
- ⑤ DISPLAY Button
- ⑥ PLASMACLUSTER Button
- ⑦ ONE-HOUR OFF TIMER Button
- ⑧ MODE Button
- ⑨ TIMER ON Button (for setting the timer)
- ⑩ FAN Button
- ⑪ TIMER OFF Button (for setting the timer)
- ⑫ SWING Button
- ⑬ TIMER CANCEL Button
- ⑭ TURBO Button
- ⑮ RESET Button

L.C.D. REMOTE CONTROL DISPLAY

⑮ MODE SYMBOLS



⑮ TURBO SYMBOL

⑮ PLASMACLUSTER SYMBOL

⑮ FAN SPEED SYMBOLS



⑮ TEMPERATURE AND TIMER COUNT DOWN INDICATOR

⑮ TRANSMITTING SYMBOL

⑮ TIMER ON/TIMER OFF INDICATOR

Indicates when timer on or timer off is set.

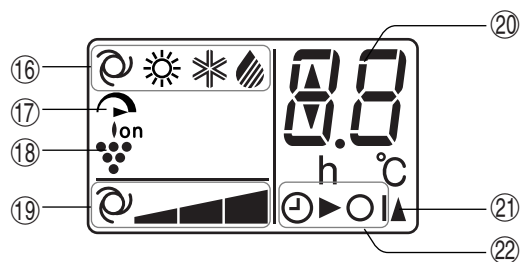

USING THE REMOTE CONTROL

LOADING BATTERIES Use two size-AAA (R03) batteries.

- 1 Remove the battery cover at the back of the remote control.
- 2 Insert batteries in the compartment, making sure the \oplus and \ominus polarities are correctly aligned.
 - Lines will be indicated on the display when batteries are properly installed.
- 3 Reinstall the battery cover.
- 4 Press the RESET button using a thin stick.

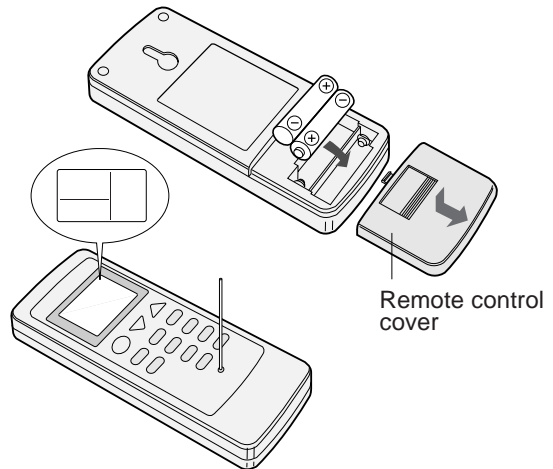

NOTES:

- The battery life is approximately one year in normal use.
- When you replace the batteries, always change both batteries, and make sure they are the same type.
- If the remote control does not operate properly after replacing the batteries, press the RESET button using a thin stick.
- If you will not be using the unit for a long time, remove the batteries from the remote control.

HOW TO USE THE REMOTE CONTROL

Point the remote control towards the unit's signal receiver window and press the desired button. The unit generates a beep when it receives the signal.

- Make sure there is no curtain or other object between the remote control and the unit.
- The remote control can send signals from up to 7 metres away.

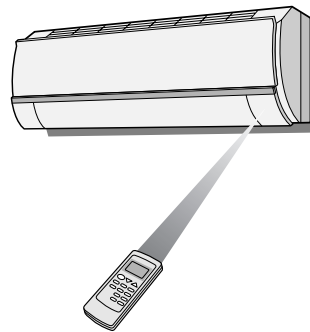

CAUTION

- Do not allow the signal receiver window to receive strong direct sunlight, since it can adversely affect its operation. If the signal receiver window is exposed to direct sunlight, close a curtain to block the light.
- Using a fluorescent lamp with a quick starter in the same room may interfere with transmission of the signal.
- The unit can be affected by signals transmitted from the remote control of a television, VCR or other equipment used in the same room.
- Do not leave the remote control in direct sunlight or near a heater. Also, protect the unit and remote control from moisture and shock which can discolour or damage them.

BASIC OPERATION

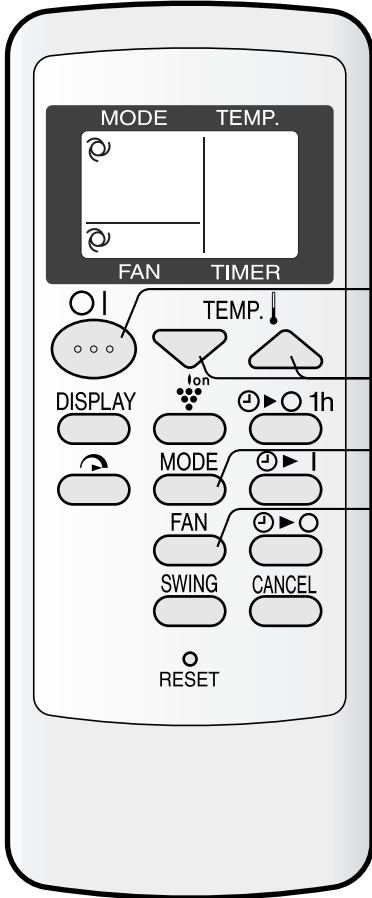

- 1** Press the MODE button to select the operation mode.
- 2** Press the ON/OFF button to start operation.

 - The red OPERATION lamp () on the unit will light.
- 3** Press the TEMP. button to set the desired temperature.

AUTO/DRY MODE

The temperature can be changed in 1°C increments within the range of 2°C higher to 2°C lower from the temperature automatically determined by the air conditioner.

COOL/HEAT MODE

The temperature can be set within the range of 18 to 32°C.
- 4** Press the FAN button to set the desired fan speed.

AUTO SOFT LOW HIGH

 - In the DRY mode, the fan speed is pre-set to AUTO and cannot be changed.
- 5** To turn off the unit, press the ON/OFF button again.

 - The red OPERATION lamp () on the unit will turn off.

TIPS ABOUT AUTO MODE

In the AUTO mode, the temperature setting and mode are automatically selected according to the room temperature when the unit is turned on.

Modes and Temperature Settings

Room temp. at operation start-up	Automatic Operation	
	Mode	Temperature Setting
Below 21°C	HEAT	23°C
21°C-24°C	DRY	Room Temp. at start-up
24°C-26°C	COOL	24°C
26°C-28°C	COOL	25°C
Above 28°C	COOL	26°C

ADJUSTING THE AIR FLOW DIRECTION

VERTICAL AIR FLOW DIRECTION

Press the SWING button on the remote control once.

- The vertical adjustment louvre will change its angle continuously.

Press the SWING button again when the vertical adjustment louvre is at the desired position.

- The louvre will stop moving within the range shown in the diagram.
- The adjusted position will be memorized and will be automatically set to the same position when operated the next time.

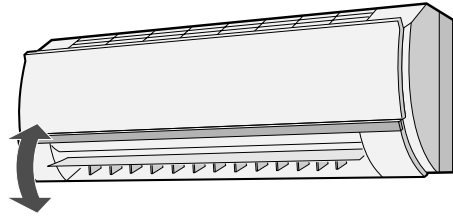

Adjustment range

COOL and DRY modes

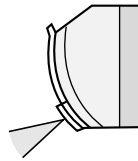

The adjustment range is narrower the SWING range in order to prevent condensation from dripping.

HEAT mode

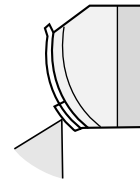

The range is wide and air flow can be directed toward the floor.

HORIZONTAL AIR FLOW DIRECTION

Hold the horizontal adjustment louvre as shown in the diagram and adjust the air flow direction.

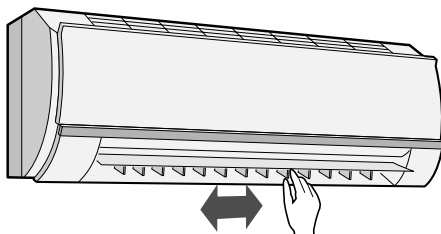

(AY-AP7FHR/AY-AP9FHR)

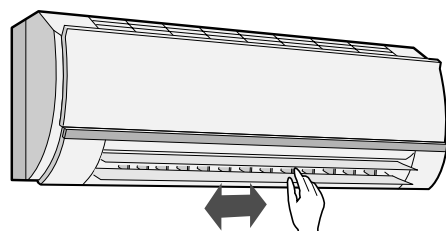

(AY-AP12FHR)



CAUTION

Never attempt to adjust the vertical adjustment louvres manually.

- Manual adjustment of the vertical adjustment louvre can cause the unit to malfunction when the remote control is used for adjustment.
- When the vertical adjustment louvre is positioned at the lowest position in the COOL or DRY mode for an extended period of time, condensation may result.

Do not adjust the horizontal adjustment louvre to the extreme left or right in the COOL mode with the fan speed set to "SOFT()" for an extended period of time.

Condensation may form on the louvres.

PLASMACLUSTER OPERATION

The Plasmacluster ion generator inside the air conditioner will release positive and negative Plasmacluster ions into the room. Approximately the same numbers of positive and negative ions released into the air will reduce some airborne mold.

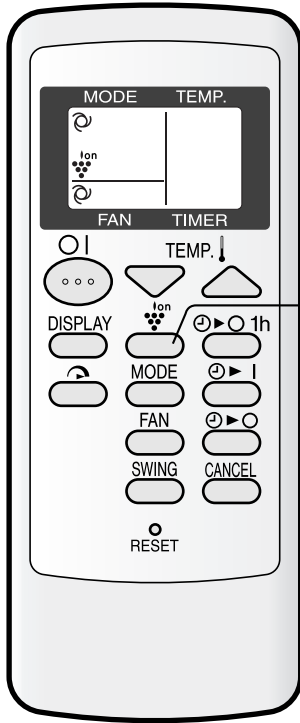

1 During operation, press the PLASMACLUSTER button.

- The remote control will display "  ".
- The blue PLASMACLUSTER lamp on the unit will light up.

TO CANCEL

Press the PLASMACLUSTER button again.

- The PLASMACLUSTER lamp on the unit will turn off.



NOTES:

- Use of the PLASMACLUSTER operation will be memorized, and it will be activated the next time you turn on the air conditioner.
- To turn off the PLASMACLUSTER lamp, press the DISPLAY button.
- When the PLASMACLUSTER button is pressed while the unit is not operating, the PLASMACLUSTER operation will be performed without accompanying air conditioning mode (eg, HEATING or COOLING). The mode symbol of the remote control will go off and the fan speed can not be set AUTO.

TURBO OPERATION

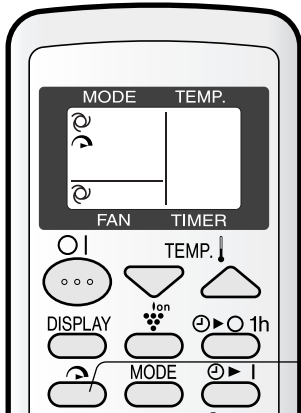
In this operation, the air conditioner fan works at "extra high" speed with a setting temperature of 15°C in COOL and DRY modes and 32°C in HEAT mode to rapidly cool or heat the room.



- 1 Press the TURBO button during operation.
 - The remote control will display " ".
 - The temperature display will go off.
 - The green TURBO lamp () on the unit will light up.

TO CANCEL

Press the TURBO button again.

- TURBO operation will also be cancelled when the operation mode is changed, or when the unit is turned off.
- The green TURBO lamp () on the unit will turn off.



NOTES:

- You cannot set the temperature or fan speed during TURBO operation.
- After the unit has run for 30 minutes in TURBO operation, the fan setting will become the "HIGH" speed, and temperature setting will become 18°C in COOL and DRY modes.
- To turn off the TURBO lamp, press the DISPLAY button.

ONE-HOUR OFF TIMER

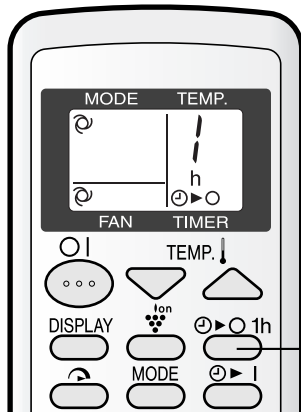

When the ONE-HOUR OFF TIMER is set, the unit will automatically turn off after one hour.



- 1 Press the ONE-HOUR OFF TIMER button.
 - The remote control will display "  1h ".
 - The orange TIMER lamp () on the unit will light up.
 - The unit will stop operating after one hour.

TO CANCEL

Press the CANCEL button.

- The orange TIMER lamp () on the unit will turn off.
- Alternatively, turn the unit off by pressing the ON/OFF button.
- The red OPERATION lamp () and the orange TIMER lamp () on the unit will turn off.

NOTES:

- The ONE-HOUR OFF TIMER operation has priority over TIMER ON and TIMER OFF operations.
- If the ONE-HOUR OFF TIMER is set while the unit is not operating, the unit will operate for an hour at the formerly set condition.
- If you wish to operate the unit for another hour before the ONE-HOUR OFF TIMER is activated, press the ONE-HOUR OFF TIMER button again during operation.

TIMER OPERATION

TIMER OFF

The unit will turn off automatically according to your setting.

Timer duration can be set from a minimum half an hour (30 minutes) to a maximum of 12 hours.

Up to 9.5 hours, you can set in half-hour (30-minute) increments, and from 10 to 12 hours, in 1-hour increments.

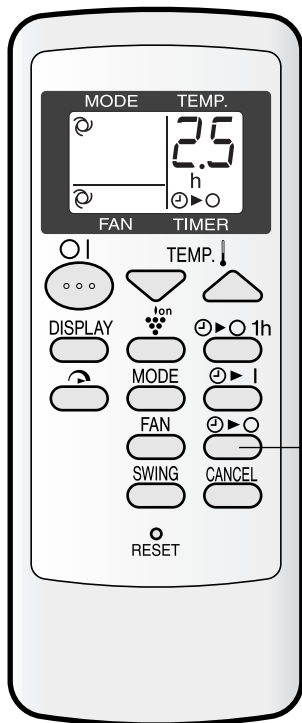

Display shown when you set the unit to ture off 2.5 hours later.

Point the remote control at the signal receiver window on the unit.

1 Press the TIMER OFF () button and set the time as desired.

- The time setting will change as you press the button as follows,

→ 0.5h → 1.0h → 1.5h → 10h → 11h → 12h

Hold the button down to speed through the settings.

- The orange TIMER lamp () on the unit will light.
- The unit will generate a beep when it receives the signal.
- The time setting will count down to show the remaining time.

TIPS ABOUT TIMER OFF OPERATION

When the TIMER OFF is set, the temperature setting is automatically adjusted to prevent the room from becoming excessively cold while you sleep. (Auto Sleep function)

COOL/DRY MODE:

- One hour after the timer operation begins, the temperature setting rises 1°C higher than the original temperature setting.

HEAT MODE:

- One hour after the timer operation begins, the temperature setting drops 3°C lower than the original temperature setting.

TO CANCEL TIMER

Press the CANCEL button.

- The orange TIMER lamp () on the unit will turn off.

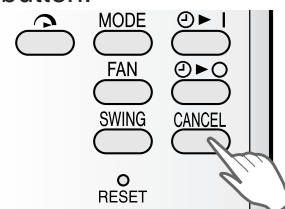

TO CHANGE TIMER SETTING

Press the TIMER button which you wish to change, (TIMER OFF or TIMER ON) and change the time setting.

TIMER ON

The unit will turn on automatically according to your setting.

Timer duration can be set from a minimum of half an hour (30 minutes) to a maximum of 12 hours.

Up to 9.5 hours, you can set in half-hour (30 minute) increments, and from 10 to 12 hours, in 1-hour increments.

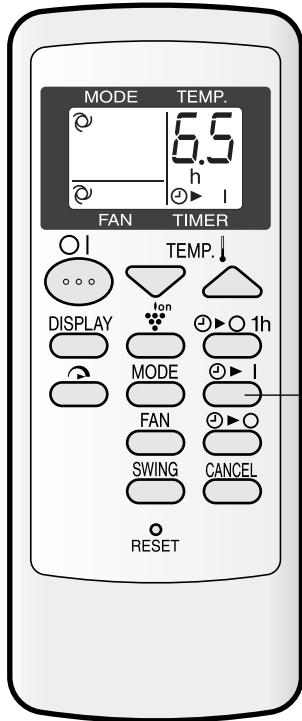

Display shown when you set the unit to reach the desired room temperature 6.5 hours later.

Point the remote control at the signal receiver window on the unit.

1 Press the TIMER ON () button.

- The time setting will change as you press the button as follows.

→ 0.5h → 1.0h → 1.5h → 10h → 11h → 12h

Hold the button down to speed through the setting.

- The orange TIMER lamp () on the unit will light.
- The unit will generate a beep when it receives the signal.
- The time setting will count down to show the remaining time.

Select the mode, temperature and fan speed setting as desired.

- When the temperature is set with the TIMER ON, the temperature will show in the display for 5 seconds and then return to the time display.
- If you do not change the setting, the unit will operate using the most recent settings.
- The unit will turn on prior to the set time to allow the room to reach the desired temperature by the programmed time. (Awaking function)

NOTES ON TIMER SETTING AND OPERATION

- The latest time setting will be memorized and will appear on the remote control display the next time you set the TIMER OFF or TIMER ON.
- The TIMER OFF and TIMER ON can not be set together. Only the most recent TIMER setting will be valid.
- While ONE-HOUR OFF TIMER is set, the TIMER OFF and TIMER ON setting are unavailable.
- If the ONE-HOUR OFF TIMER is set while the TIMER OFF or TIMER ON is activated, the TIMER ON or TIMER OFF setting will be cancelled.

AUXILIARY MODE

Use this mode when the remote control is not available.

TO TURN ON

Lift the front panel of the indoor unit and press the AUX. button on the operation panel.

- The red OPERATION lamp () on the unit will light and the unit will start operating in the AUTO mode.
- The fan speed and temperature setting are set to AUTO.

(AY-AP7FHR/AY-AP9FHR)

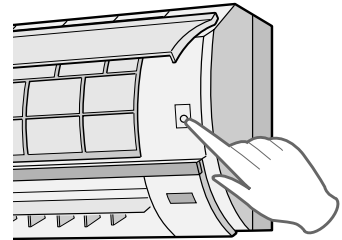

TO TURN OFF

Press the AUX. button on the operation panel again.

- The red OPERATION lamp () on the unit will turn off.

(AY-AP12FHR)

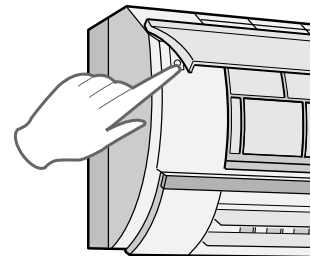

NOTE:

If the AUX. button is pressed during normal operation, the unit will turn off.

MAINTENANCE

Be sure to disconnect the power cord from the wall outlet or turn off the circuit breaker before performing any maintenance.

CLEANING THE FILTERS

The air filters should be cleaned every two weeks.

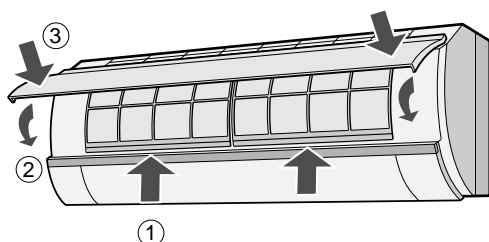
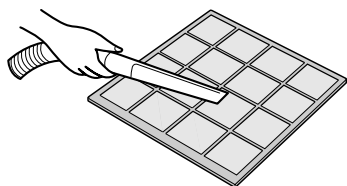
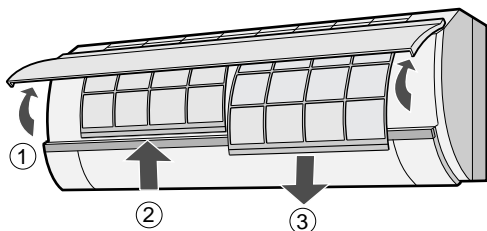

1 TURN OFF THE UNIT

2 REMOVE THE FILTERS

- ① Lift the open panel.
- ② Push the air filters up slightly to unlock them.
- ③ Pull the air filters down to remove them.

3 CLEAN THE FILTERS

Use a vacuum cleaner to remove dust. If the filters are dirty, wash them with warm water and a mild detergent. Dry filters in the shade before reinstalling.

4 REINSTALL THE FILTERS

- ① Reinstall the filters in the original positions.
- ② Close the open panel.
- ③ Push the arrow-marked points shown left firmly to lock it in place.

ENGLISH

CLEANING THE UNIT AND THE REMOTE CONTROL

- Wipe them with a soft cloth.
- Do not directly splash or pour water on them, or it can cause electrical shock or equipment damage.
- Do not use hot water, thinner, abrasive powders or strong solvents.

MAINTENANCE AFTER AIR CONDITIONER SEASON

- 1 Operate the unit in the COOL mode, temperature setting 32°C, for about half a day to allow the mechanism to thoroughly dry.
- 2 Stop the operation and unplug the unit. Turn off the circuit breaker, if you have one exclusively for the air conditioner.
- 3 Clean the filters, then reinstall them.

MAINTENANCE BEFORE AIR CONDITIONER SEASON

- 1 Make sure that the air filters are not dirty.
- 2 Make sure that nothing obstructs the air inlet or outlet.
- 3 Check the outdoor mounting rack periodically for wear and to make sure it is firmly in place.

BEFORE CALLING FOR SERVICE

The following conditions do not denote equipment malfunctions

<p>UNIT DOES NOT OPERATE</p> <p>The unit will not operate if it is turned on immediately after it is turned off. The unit will not operate immediately after the mode is changed. This is to protect the internal mechanisms. Wait 3 minutes before operating the unit.</p>	<p>SWISHING NOISE</p> <p>The soft, swishing noise is the sound of the refrigerant flowing inside the unit.</p>
<p>UNIT DOES NOT SEND OUT WARM AIR</p> <p>The unit is preheating or de-icing.</p>	<p>WATER VAPOUR</p> <ul style="list-style-type: none"> • In the COOL and DRY operation, water vapour can sometimes be seen at the air outlet due to the difference between the room air temperature and the air discharged by the unit. • In the HEAT operation, water vapour may flow out of the outdoor unit during de-icing.
<p>ODORS</p> <p>Carpet and furniture odors that entered into the unit and the air conditioner's inner component odors at the early stage of installation may be sent out from the unit.</p>	<p>ODOR EMITTED FROM THE PLASMACLUSTER AIR OUTLET</p> <p>This is the smell of ozone generated from the Plasmacluster Ion generator. The ozone concentration is very small, posing no adverse effect on your health. The ozone discharged into the air rapidly decomposes, and its density in the room will not increase.</p>
<p>CRACKING NOISE</p> <p>The unit may produce a cracking noise. This sound is generated by the friction of the front panel and other components expanding or connecting due to a temperature change.</p>	
<p>A LOW BUZZING NOISE EMITTED</p> <p>This is a sound emitted when the unit is generating Plasmacluster ions.</p>	

If the unit appears to be malfunctioning, check the following points before calling for service.

<p>IF THE UNIT FAILS TO OPERATE</p>		
<p>Check to see if the circuit breaker has tripped or the fuse has blown.</p>		

<p>IF THE UNIT FAILS TO COOL (OR HEAT) THE ROOM EFFECTIVELY</p>		
<p>Check the filters. If dirty, clean them.</p>	<p>Check the outdoor unit to make sure nothing is blocking the air inlet or outlet.</p>	<p>Check the thermostat is proper setting.</p>
<p>Make sure windows and doors are closed tightly.</p>	<p>A large number of people in the room can prevent the unit from achieving the desired temperature.</p>	<p>Check whether any heat-generating appliances are operating in the room.</p>

<p>IF THE UNIT FAILS TO RECEIVE THE REMOTE CONTROL SIGNAL</p>		
<p>Check whether the remote control batteries have become old and weak.</p>	<p>Try to send the signal again with the remote control pointed properly towards the unit's signal receiver window.</p>	<p>Check whether the remote control batteries are installed with the polarities properly aligned.</p>

Please call for service when OPERATION lamp and TIMER lamp on the indicator panel blink.



Attenzione: Il dispositivo è contrassegnato da questo simbolo, che segnala di non smaltire le apparecchiature elettriche ed elettroniche insieme ai normali rifiuti domestici. Per tali prodotti è previsto un sistema di raccolta a parte.

A. Informazioni sullo smaltimento per gli utenti (privati)

1. Nell'Unione europea

Attenzione: Per smaltire il presente dispositivo, non utilizzare il normale bidone della spazzatura!

Le apparecchiature elettriche ed elettroniche usate devono essere gestite a parte e in conformità alla legislazione che richiede il trattamento, il recupero e il riciclaggio adeguato dei suddetti prodotti.

In seguito alle disposizioni attuate dagli Stati membri, i privati residenti nella UE possono conferire gratuitamente le apparecchiature elettriche ed elettroniche usate a centri di raccolta designati*.

In alcuni paesi*, anche il rivenditore locale può ritirare gratuitamente il vecchio prodotto se l'utente acquista un altro nuovo di tipologia simile. *) Per maggiori informazioni si prega di contattare l'autorità locale competente.

Se le apparecchiature elettriche o elettroniche usate hanno batterie o accumulatori, l'utente dovrà smaltirli a parte preventivamente in conformità alle disposizioni locali.

Lo smaltimento corretto del presente prodotto contribuirà a garantire che i rifiuti siano sottoposti al trattamento, al recupero e al riciclaggio necessari prevenendone il potenziale impatto negativo sull'ambiente e sulla salute umana, che potrebbe derivare da un'inadeguata gestione dei rifiuti.

2. In paesi che non fanno parte dell'UE

Se si desidera eliminare il presente prodotto, contattare le autorità locali e informarsi sul metodo di smaltimento corretto.

Per la Svizzera: Le apparecchiature elettriche o elettroniche usate possono essere restituite gratuitamente al rivenditore, anche se non si acquista un prodotto nuovo. Altri centri di raccolta sono elencati sulle homepage di www.swico.ch o di www.sens.ch.

B. Informazioni sullo smaltimento per gli utenti commerciali

1. Nell'Unione europea

Se il prodotto è impiegato a scopi commerciali, procedere come segue per eliminarlo.

Contattare il proprio rivenditore SHARP che fornirà informazioni circa il ritiro del prodotto. Potrebbero essere addebitate le spese di ritiro e riciclaggio. Prodotti piccoli (e quantitativi ridotti) potranno essere ritirati anche dai centri di raccolta locali.

Per la Spagna: Contattare il sistema di raccolta ufficiale o l'ente locale preposto al ritiro dei prodotti usati.

2. In paesi che non fanno parte dell'UE

Se si desidera eliminare il presente prodotto, contattare le autorità locali e informarsi sul metodo di smaltimento corretto.

Grazie per aver acquistato il condizionatore d'aria SHARP. Leggete attentamente questo manuale prima di usare il prodotto.

INDICE

- IMPORTANTI ISTRUZIONI PER LA SICUREZZA I-1
- ULTERIORI NOTE RIGUARDANTI IL FUNZIONAMENTO I-3
- SUGGERIMENTI PER RISPARMIARE ENERGIA I-3
- NOMI DEI COMPONENTI I-4
- USO DEL TELECOMANDO I-7
- FUNZIONI DI BASE I-8
- REGOLAZIONE DELLA DIREZIONE DEL FLUSSO D'ARIA I-9
- FUNZIONAMENTO DEL PLASMACLUSTER I-10
- FUNZIONAMENTO TURBO I-11
- TIMER DI SPEGNIMENTO DOPO UN'ORA I-11
- FUNZIONAMENTO DEL TIMER I-12
- MODO AUSILIARIO I-14
- MANUTENZIONE I-15
- PRIMA DI RICHIEDERE ASSISTENZA I-16

IMPORTANTI ISTRUZIONI PER LA SICUREZZA

AVVERTIMENTI PER L'USO

- 1** Non tirate o deformatate il cavo di alimentazione. Se si tira o si usa erratamente il cavo, l'unità si può danneggiare e provocare scosse elettriche.
- 2** Fate attenzione a non esporvi direttamente all'uscita dell'aria per un lungo periodo di tempo. Potrebbe danneggiare la vostra salute.
- 3** Nel caso si usi il condizionatore d'aria in presenza di neonati, bambini, persone anziane, persone costrette a stare a letto o persone con handicap fisici, assicuratevi prima che la temperatura della stanza sia confortevole per tali persone.
- 4** Non inserite mai oggetti nell'unità. Ciò potrebbe portare a lesioni a causa dell'alta velocità di rotazione dei ventilatori interni.
- 5** Collegate correttamente il condizionatore d'aria a terra. Non collegate il cavo a terra al tubo del gas, al tubo dell'acqua, al parafulmini o al cavo a terra del telefono. Un collegamento a terra incompleto potrebbe causare scossa elettrica.
- 6** In caso di anomalie del condizionatore d'aria (ad esempio, odore di bruciato), interrompete subito l'uso e SPEGNETE l'interruttore di circuito.
- 7** L'apparecchio deve essere installato in conformità con i regolamenti di connessione elettrica nazionali. Un collegamento scorretto del cavo può provocare il surriscaldamento del cavo di alimentazione, della spina e della presa elettrica e causare un incendio.
- 8** Se è danneggiato il cavo di alimentazione, bisogna far sostituire lo stesso dal fabbricante o da un centro di assistenza o da una persona qualificata per evitare eventuali rischi. Sostituite il cavo di alimentazione solo con un altro specificato dal produttore.

AVVERTIMENTI PER L'INSTALLAZIONE/RIMOZIONE/RIPARAZIONE

- Non cercate di installare/rimuovere/riparare l'unità senza assistenza. Un uso errato causerà scosse elettriche, perdite d'acqua, incendi e così via. Consultate il vostro rivenditore o dell'altro personale di servizio qualificato per l'installazione/rimozione/riparazione dell'unità.



Questo apparecchio è conforme ai requisiti delle Direttive 89/336/EEC e 73/23/EEC come emendate da 93/68/EEC.

IMPORTANTI ISTRUZIONI PER LA SICUREZZA

PRECAUZIONI PER L'USO

- 1** Aprite una finestra o una porta periodicamente per ventilare la stanza, specialmente quando si usano apparecchi a gas. Una ventilazione insufficiente potrebbe causare mancanza di ossigeno.
- 2** Non toccate i tasti con mani bagnate. Ciò potrebbe provocare una scossa elettrica.
- 3** Per sicurezza, spegnete l'interruttore del circuito quando non usate l'unità per un lungo periodo di tempo.
- 4** Controllate la cremagliera di montaggio dell'unità esterna periodicamente ed assicuratevi che sia ben fissata.
- 5** Non urtate l'unità esterna e non collocate alcun oggetto sopra di essa, poiché potrebbe cadere causando lesioni personali.
- 6** Questa unità è stata progettata per l'uso in aree residenziali. Non usatela in canili o serre per allevare animali o coltivare piante.
- 7** Non collocate contenitori d'acqua sull'unità. Se l'acqua penetra nell'unità, l'isolamento elettrico si potrebbe rovinare causando una scossa elettrica.
- 8** Non bloccate gli sbocchi d'uscita ed entrata dell'aria dell'unità. Ciò potrebbe comprometterne il funzionamento o provocare guasti.
- 9** Assicuratevi di spegnere l'apparecchio e l'interruttore di circuito prima di eseguire lavori di manutenzione o pulitura. Il ventilatore che gira all'interno dell'unità potrebbe provocarvi lesioni.
- 10** Non spruzzate o gettate acqua direttamente sull'unità. L'acqua potrebbe causare una scossa elettrica o danni all'apparecchio.
- 11** Questo apparecchio non deve essere usato da bambini o persone inferme senza supervisione.
Assicuratevi che i bambini non giochino con l'apparecchio.

PRECAUZIONI PER IL LUOGO DI MONTAGGIO/ INSTALLAZIONE

- Assicuratevi di collegare il condizionatore d'aria ad una presa di corrente di voltaggio e frequenza giusta.
L'uso di una presa di corrente dal voltaggio e frequenze errate potrebbe risultare dannoso all'apparecchio e provocare un incendio.
- Non installate l'unità in un luogo dove ci potrebbero essere perdite di gas infiammabile. Ciò potrebbe provocare incendi.
Non collocate l'unità in luoghi nei quali l'aria contiene polvere, fumi oppure umidità in misura eccessiva.
- Sistemate il tubo di drenaggio in modo tale da assicurare un drenaggio corretto. Un drenaggio insufficiente potrebbe far fuoriuscire acqua nella stanza, bagnare i mobili e così via.
- Assicuratevi di installare un interruttore differenziale o magnetotermico a seconda del luogo d'installazione, per evitare scosse elettriche.

ULTERIORI NOTE RIGUARDANTI IL FUNZIONAMENTO

INTERVALLO DELLA TEMPERATURA DI ESERCIZIO

		TEMP. INTERNA	TEMP. ESTERNA
RAFFREDDAMENTO	limite superiore	32°C B.A. 23°C B.U.	43°C B.A. -
	limite inferiore	21°C B.A. 15°C B.U.	21°C B.A. -
RISCALDAMENTO	limite superiore	27°C B.A. -	24°C B.A. 18°C B.U.
	limite inferiore	20°C B.A. -	-8,5°C B.A. -9,5°C B.U.

B.A. = Bulbo asciutto B.B. = Bulbo bagnato

- Il sistema di protezione incorporato potrebbe interrompere il funzionamento dell'unità quando la si utilizza fuori da questo intervallo.
- Si potrebbe formare della condensa sull'uscita dell'aria se l'unità opera in modo continuo nel modo RINFRESCAMENTO o DEUMIDIFICAZIONE quando l'umidità è al di sopra dell'80%.

SE SI VERIFICA UN GUASTO DELL'ALIMENTAZIONE

Se si verifica un guasto dell'alimentazione, il condizionatore d'aria è dotato di una funzione di memoria che memorizza le impostazioni.

Dopo il ripristino dell'alimentazione, l'unità riprenderà il funzionamento con le stesse impostazioni di prima, fatta eccezione per il funzionamento con il timer.

Se i timer sono stati impostati prima del guasto dell'alimentazione, dovranno essere reimpostati dopo il ripristino dell'alimentazione.

FUNZIONE DI PRERISCALDAMENTO

Nel modo di RISCALDAMENTO, il ventilatore interno potrebbe non funzionare per due – cinque minuti dopo l'accensione dell'unità per evitare che esca aria fredda.

FUNZIONE DI SBRINAMENTO

- Quando sullo scambiatore di calore dell'unità esterna si forma del ghiaccio nel modo di funzionamento RISCALDAMENTO, un sistema di sbrinamento automatico fornisce calore per circa 5-10 minuti per eliminare il ghiaccio. Durante lo sbrinamento, i ventilatori interni ed esterni si fermano.
- Una volta completato lo sbrinamento, l'unità riprende il funzionamento automaticamente nel modo RISCALDAMENTO.

EFFICIENZA DEL RISCALDAMENTO

- L'unità usa una pompa di calore che raccoglie calore dall'aria esterna e lo diffonde nella stanza. Di conseguenza, la temperatura dell'aria esterna influisce notevolmente sull'efficacia del riscaldamento.
- Se la capacità di riscaldamento è notevolmente ridotta a causa di una bassa temperatura esterna, utilizzate un riscaldatore addizionale.
- Per riscaldare tutto l'ambiente occorrerà del tempo, in quanto l'unità adotta un sistema a circolazione forzata.

SUGGERIMENTI PER RISPARMIARE ENERGIA

Qui di seguito sono presentati alcuni semplici metodi per risparmiare energia durante l'uso del condizionatore d'aria.

IMPOSTATE LA TEMPERATURA CORRETTA

- Impostando il termostato 1°C in più della temperatura desiderata nel modo RINFRESCAMENTO (e 2°C in meno nel modo RISCALDAMENTO) si risparmierà circa il 10 per cento di energia.
- Impostando una temperatura più bassa del necessario durante l'operazione di raffreddamento, si consumerà più energia.

RIPARATE DALLA LUCE SOLARE DIRETTA ED EVITATE CORRENTI D'ARIA

- Evitando la luce solare diretta durante l'operazione di raffreddamento si risparmierà energia.
- Chiudete le finestre e le porte durante le operazioni di raffreddamento e riscaldamento.

IMPOSTATE LA GIUSTA DIREZIONE DEL FLUSSO D'ARIA PER OTTENERE LA MIGLIOR CIRCOLAZIONE D'ARIA

MANTENETE IL FILTRO PULITO PER GARANTIRE UN FUNZIONAMENTO PIÙ EFFICACE

RICAVATE IL MASSIMO VANTAGGIO DALLA FUNZIONE DI TIMER DISATTIVATO

DISINSERITE IL CAVO DI ALIMENTAZIONE QUANDO L'UNITÀ NON VIENE USATA PER UN LUNGO PERIODO DI TEMPO

- L'unità interna continua a consumare una piccola quantità di energia quando non è in funzione.

NOMI DEI COMPONENTI

UNITÀ INTERNA (AY-AP7FHR/AY-AP9FHR)

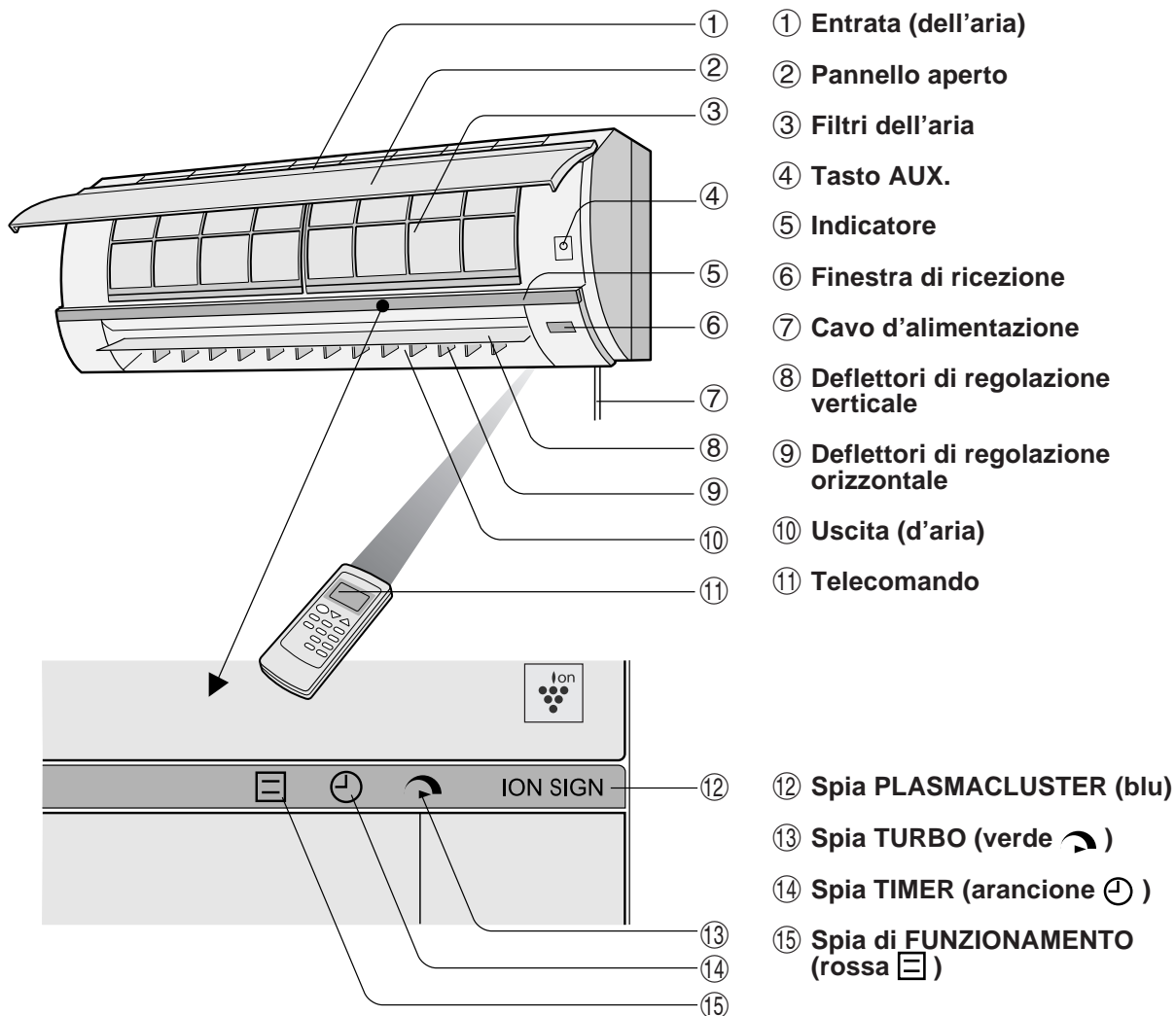

UNITÀ ESTERNA

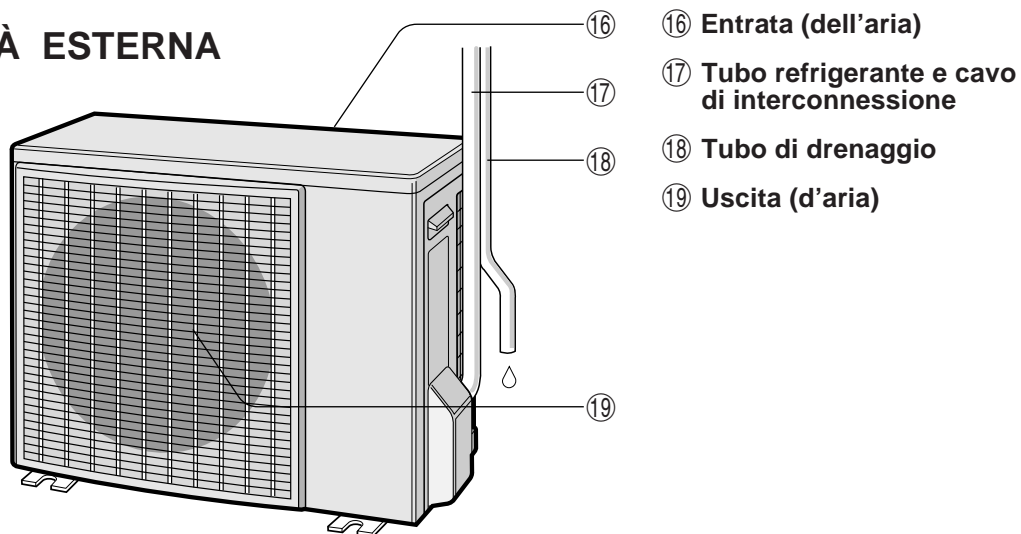

NOTA: Le unità effettive potrebbero differire leggermente da quelle illustrate sopra.

UNITÀ INTERNA (AY-AP12FHR)

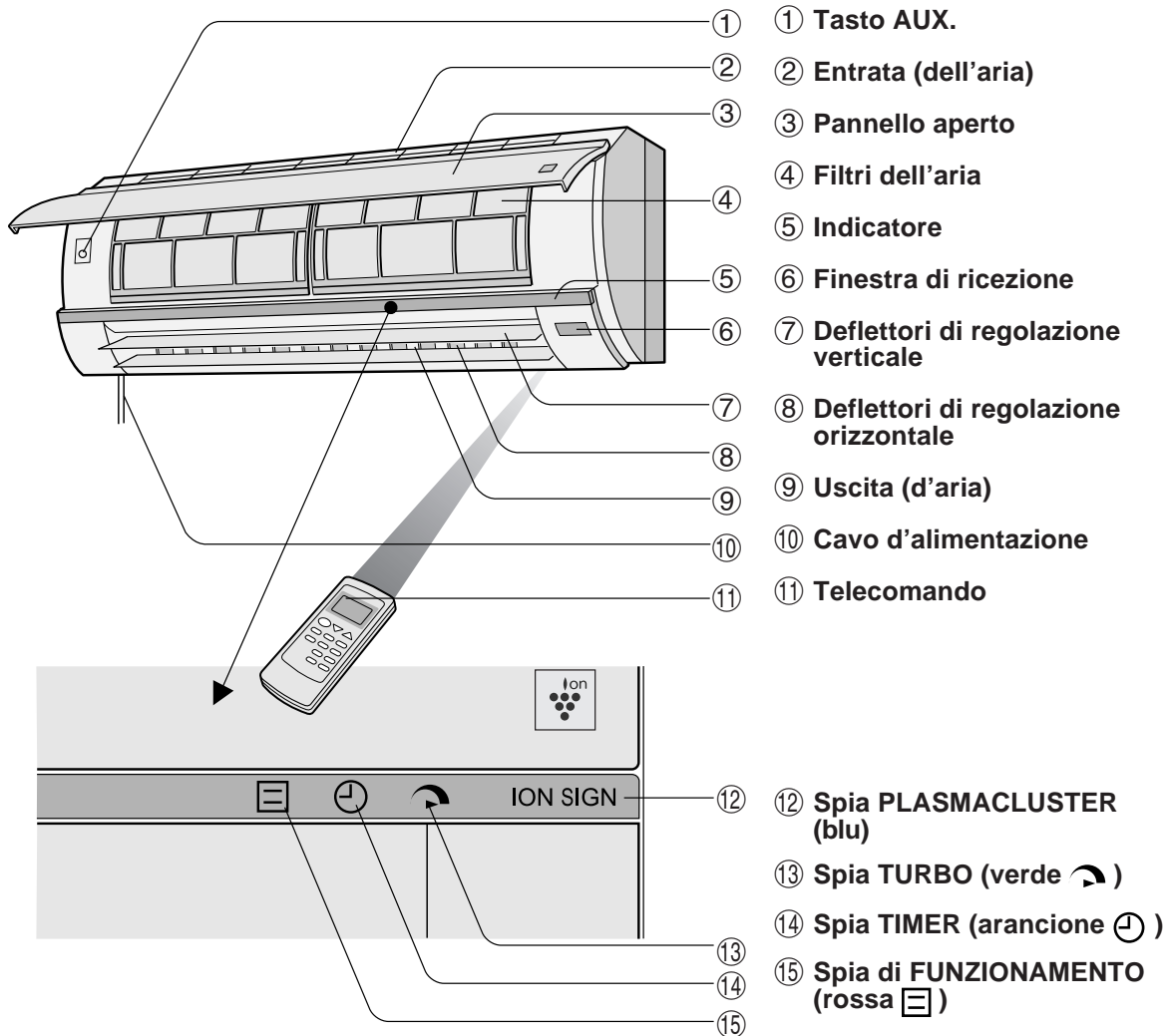

UNITÀ ESTERNA

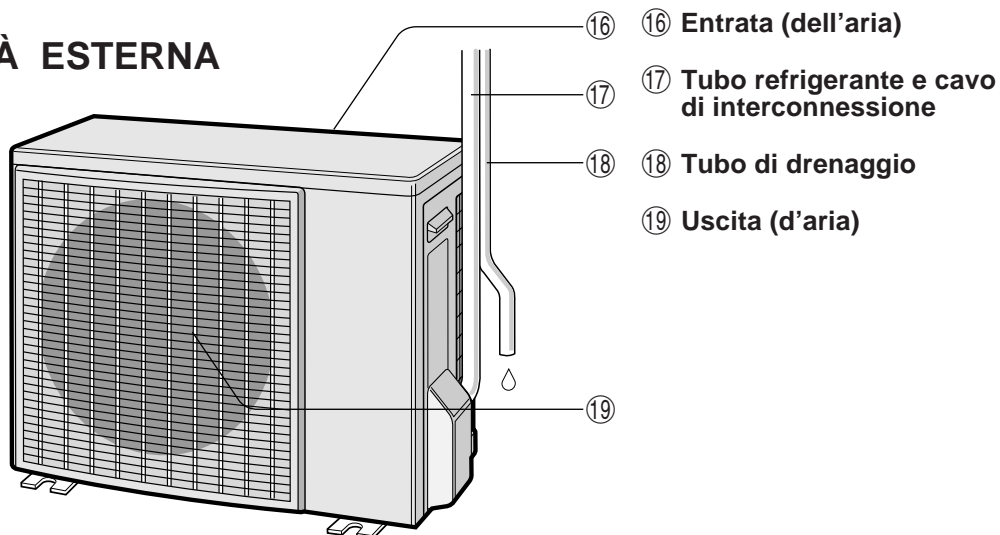

NOTA: Le unità effettive potrebbero differire leggermente da quelle illustrate sopra.

NOMI DEI COMPONENTI

TELECOMANDO

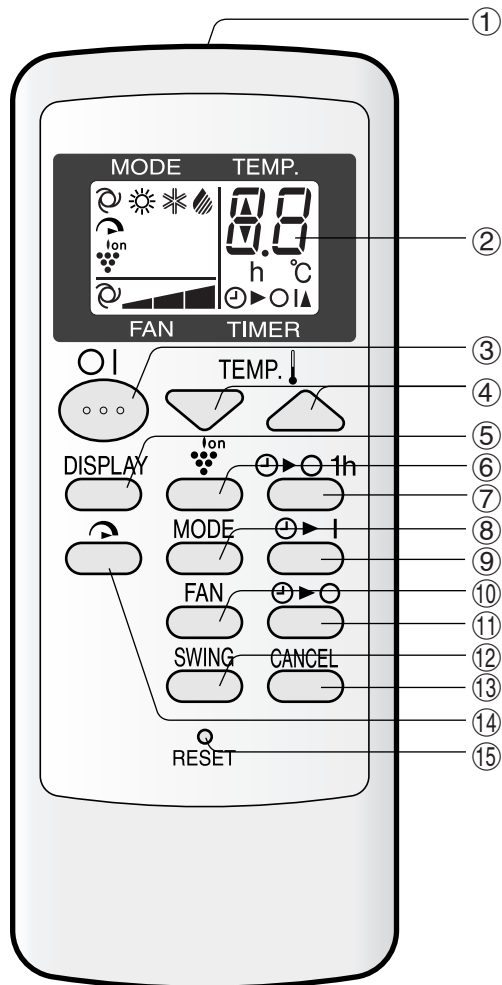

- ① TRASMETTITORE
- ② DISPLAY (display a cristalli liquidi)
- ③ Tasto d'ACCENSIONE/SPEGNIMENTO
- ④ Tasto TEMP.
- ⑤ Tasto DISPLAY
- ⑥ Tasto PLASMACLUSTER
- ⑦ Tasto TIMER DI SPEGNIMENTO DOPO UN'ORA
- ⑧ Tasto MODE (MODO)
- ⑨ Tasto TIMER ATTIVATO (per impostare il timer)
- ⑩ Tasto FAN (VENTILATORE)
- ⑪ Tasto TIMER DISATTIVATO (per impostare il timer)
- ⑫ Tasto SWING (ROTAZIONE)
- ⑬ Tasto CANCEL (ANNULLA)
- ⑭ Tasto TURBO
- ⑮ Tasto RESET

DISPLAY LDC DEL TELECOMANDO

⑯ SIMBOLI DEL MODO

-  : AUTOMATICO
-  : RISCALDAMENTO
-  : RINFRESCAMENTO
-  : DEUMIDIFICAZIONE

⑰ SIMBOLO TURBO

⑱ SIMBOLO PLASMACLUSTER

⑲ SIMBOLI DI VELOCITÀ DEL VENTILATORE

-  : AUTOMATICO
-  : Impostazione manuale

⑳ INDICATORE CONTEGGIO TIMER E TEMPERATURA

㉑ SIMBOLO DI TRASMISSIONE

㉒ INDICATORE TIMER ATTIVATO/DISATTIVATO

Indica quando il timer è attivato o disattivato.

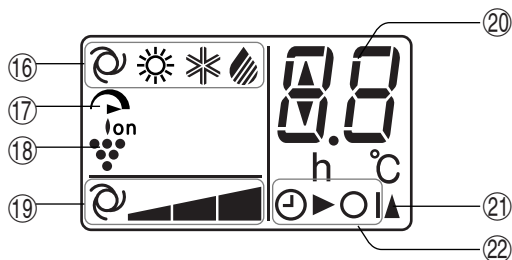

INSERIMENTO DELLE BATTERIE

Utilizzate due batterie di dimensioni AAA (R03).

- 1** Rimuovete il coperchio delle batterie sul retro del telecomando.
- 2** Inserite le batterie nel comparto, assicurandovi che le polarità \oplus e \ominus siano allineate correttamente.
 - Quando le batterie vengono installate correttamente, le linee verranno indicate sul display.
- 3** Reinserite il coperchio delle batterie.
- 4** Premete il tasto RESET utilizzando un bastoncino sottile.

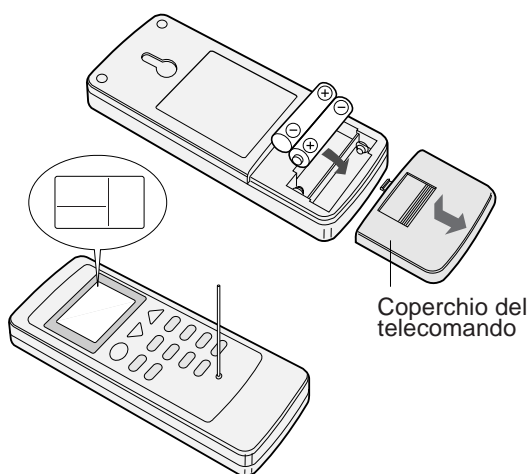

NOTE:

- In condizioni di uso normali, le batterie durano circa un anno.
- Quando cambiate le batterie, utilizzate sempre due batterie dello stesso tipo.
- Se il telecomando non funziona correttamente dopo avere sostituito le batterie, premere il tasto RESET utilizzando un bastoncino.
- Se non intendete usare l'unità per un lungo periodo di tempo, togliete le batterie dal telecomando.

COME USARE IL TELECOMANDO

Puntate il telecomando verso la finestra di ricezione del segnale dell'unità e premete il tasto desiderato. L'unità emette un segnale acustico "bip" quando riceve il segnale.

- Assicuratevi che non ci siano una tenda o altri oggetti tra il telecomando e l'unità.
- Il telecomando può inviare segnali fino ad una distanza di 7 metri.

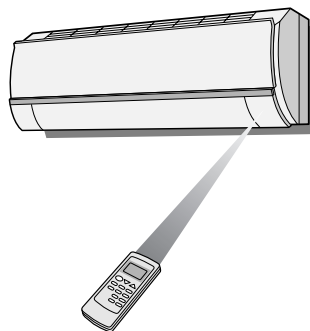

PRECAUZIONI

- Evitate di esporre la finestra di ricezione alla luce solare diretta, in quanto ne può danneggiare il funzionamento. Se la finestra di ricezione del segnale è esposta alla luce solare diretta, chiudete la tenda per bloccare la luce.
- L'uso di una lampada fluorescente con una reattanza d'accensione rapida nello stesso locale può interferire con la trasmissione del segnale.
- L'unità può essere influenzata da segnali trasmessi dal telecomando di un televisore, videoregistratore o altre attrezzature usate nella stessa stanza.
- Non lasciate il telecomando esposto alla luce solare diretta o vicino ad un radiatore. Inoltre, proteggete l'unità e il telecomando da umidità e scosse che potrebbero scolorirli o danneggiarli.

FUNZIONI DI BASE

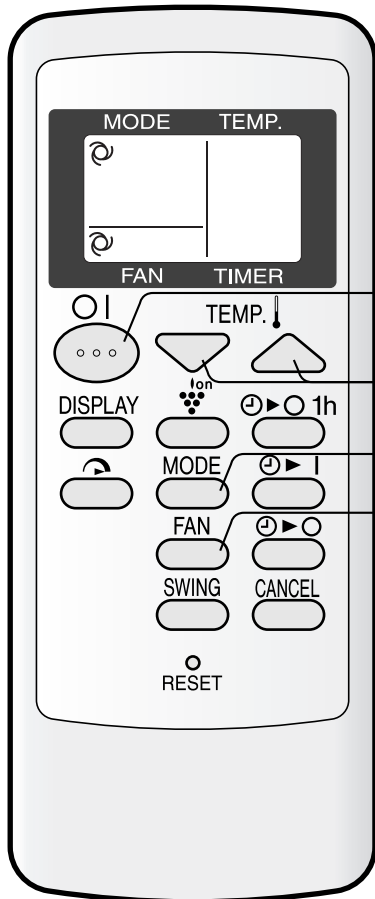

SUGGERIMENTI SUL MODO AUTOMATICO

Nel modo AUTOMATICO l'impostazione e il modo della temperatura vengono selezionati automaticamente in base alla temperatura della stanza nel momento in cui l'unità viene accesa.

Modo e impostazioni della temperatura

Temperatura della stanza all'avvio	Funzionamento automatico	
	Modo	Impostazione della temperatura
Sotto 21°C	RISCALDAMENTO	23°C
Da 21°C a 24°C	DEUMIDIFICAZIONE	Temperatura della stanza all'avvio
Da 24°C a 26°C	RINFRESCAMENTO	24°C
Da 26°C a 28°C	RINFRESCAMENTO	25°C
Sopra 28°C	RINFRESCAMENTO	26°C

1 Premete il tasto MODE per selezionare il modo di funzionamento.



2 Premete il tasto d'ACCENSIONE/SPEGNIMENTO per accendere l'unità.

- La spia rossa di FUNZIONAMENTO (☐) sull'unità si illuminerà.

3 Premete il tasto TEMP. per impostare la temperatura desiderata.

MODO AUTOMATICO/DEUMIDIFICAZIONE

La temperatura può essere cambiata in incrementi di 1°C entro l'intervallo di 2°C superiore e 2°C inferiore alla temperatura determinata automaticamente dal condizionatore dell'aria.

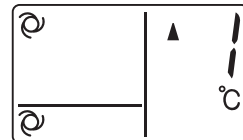

MODO RINFRESCAMENTO/RISCALDAMENTO

La temperatura può essere impostata in un intervallo compreso tra 18 e 32°C.

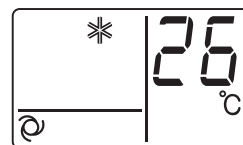

4 Premete il tasto FAN per impostare la velocità del ventilatore desiderata.

AUTO- MODE- BASSO ALTO
MATICO RATO



- Nel modo DEUMIDIFICAZIONE, la velocità del ventilatore è preselezionata su AUTOMATICO e non può essere cambiata.

5 Per spegnere l'unità, premete nuovamente il tasto d'ACCENSIONE/SPEGNIMENTO.

- La spia rossa di FUNZIONAMENTO (☐) sull'unità si spegnerà.

REGOLAZIONE DELLA DIREZIONE DEL FLUSSO D'ARIA

DIREZIONE VERTICALE DEL FLUSSO D'ARIA

Premete il tasto SWING sul telecomando una volta.

- Il deflettore di regolazione verticale cambierà l'angolo continuamente.

Premete il tasto SWING nuovamente quando il deflettore di regolazione verticale si trova nella posizione desiderata.

- Il deflettore smetterà di muoversi all'interno dell'intervallo mostrato nello schema.
- La posizione regolata verrà memorizzata e verrà automaticamente impostata la volta successiva.

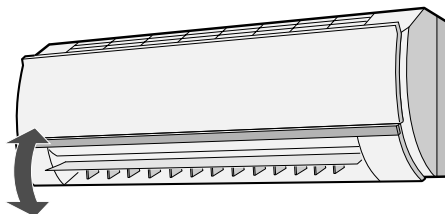

Intervallo di regolazione

Modo RINFRESCAMENTO e DEUMIDIFICAZIONE

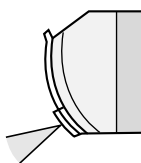

L'intervallo di regolazione è più limitato dell'intervallo SWING per evitare che si formi della condensa a causa dello sgocciolamento.

Modo RISCALDAMENTO

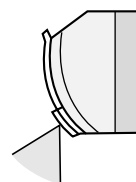

L'intervallo è ampio e il flusso di aria può essere diretto verso il pavimento.

DIREZIONE ORIZZONTALE DEL FLUSSO D'ARIA

Tenete il deflettore di regolazione orizzontale come mostrato nello schema e regolate la direzione del flusso d'aria.

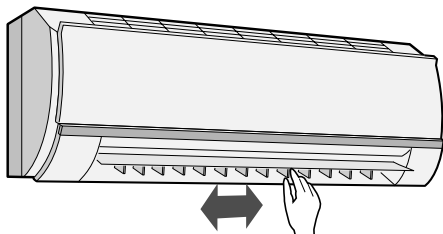

(AY-AP7FHR/AY-AP9FHR)

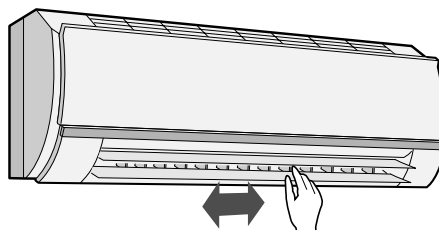

(AY-AP12FHR)



PRECAUZIONI

Non tentate mai di regolare manualmente i deflettori di regolazione verticale.

- La regolazione manuale può causare malfunzionamento dell'unità quando si usa il telecomando per la regolazione.
- Quando il deflettore di regolazione verticale è posizionato nella parte bassa nel modo RINFRESCAMENTO o DEUMIDIFICAZIONE per un lungo periodo di tempo, si potrebbe formare della condensa.

Non regolate il deflettore di regolazione automatica all'estrema sinistra o all'estrema destra nel modo RINFRESCAMENTO con la velocità della ventola impostata su "MODERATO (■)" per un periodo di tempo prolungato.

Si potrebbe formare della condensa sui deflettori di ventilazione.

FUNZIONAMENTO DEL PLASMACLUSTER

Il generatore di ioni Plasmacluster all'interno del condizionatore d'aria rilascerà ioni al plasma (plasmacuster) positivi e negativi nella stanza.

Approssimativamente lo stesso numero di ioni positivi e negativi rilasciati nell'aria ridurranno alcuni funghi causati dall'aria.

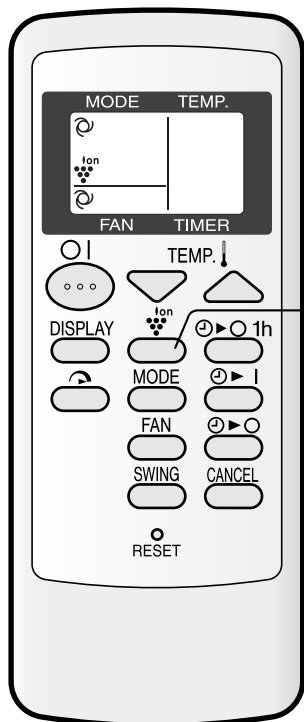

1 Durante il funzionamento, premete il tasto PLASMACUSTER.

- Il telecomando attiverà il display “ Ion ”.
- La spia blu PLASMACUSTER sull'unità si illuminerà.

PER ANNULLARE

Premete nuovamente il tasto PLASMACUSTER.

- La spia PLASMACUSTER sull'unità si spegnerà.



NOTE:

- L'utilizzo della funzione PLASMACLUSTER verrà memorizzato e sarà attivato la prossima volta che si accende il condizionatore d'aria.
- Per spegnere la spia PLASMACLUSTER, premete il tasto DISPLAY.
- Se premete il tasto PLASMACLUSTER quando l'unità non è in funzione, il PLASMACLUSTER funzionerà anche se il modo dell'aria condizionata non è impostato (ad esempio, RISCALDAMENTO o RINFRESCAMENTO). Il simbolo del modo del telecomando si spegne e la velocità del ventilatore non può essere impostata su AUTOMATICO.

FUNZIONAMENTO TURBO

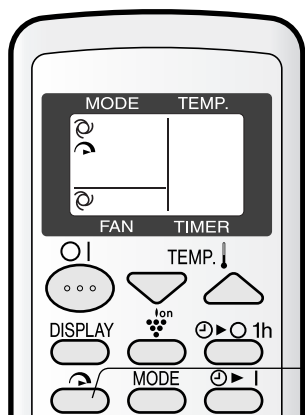
In questo modo di funzionamento, la ventola del condizionatore d'aria funziona ad "altissima" velocità con una temperatura impostata di 15°C nei modi RINFRESCAMENTO e DEUMIDIFICAZIONE e di 32°C nel modo RISCALDAMENTO per raffreddare e riscaldare rapidamente la stanza.



- 1 Premete il tasto TURBO durante il funzionamento.
 - Il telecomando attiverà il display " ".
 - Il display della temperatura scomparirà.
 - La spia verde TURBO () sull'unità si illuminerà.

PER ANNULLARE

Premete nuovamente il tasto TURBO.

- Il funzionamento TURBO verrà annullato quando viene modificato il modo di funzionamento modalità di funzionamento o quando l'unità viene spenta.
- La spia verde TURBO () sull'unità si spegnerà.



NOTE:

- Non potete impostare la temperatura o la velocità della ventola durante il funzionamento TURBO.
- Quando l'unità funziona per oltre 30 minuti nel modo TURBO, l'impostazione della ventola diventerà "ALTO" e l'impostazione della temperatura passerà a 18°C nel modo RINFRESCAMENTO e RISCALDAMENTO.
- Per spegnere la spia TURBO, premete il tasto DISPLAY.

TIMER DI SPEGNIMENTO DOPO UN'ORA

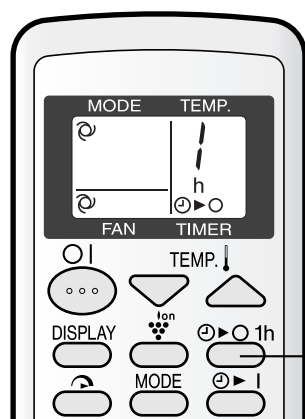
Quando è impostato il TIMER DI SPEGNIMENTO DOPO UN'ORA, l'unità si spegnerà automaticamente dopo un'ora.





- 1 Premete il tasto TIMER DI SPEGNIMENTO DOPO UN'ORA.
 - Il telecomando attiverà il display "  h ".
 - La spia arancione TIMER () sull'unità si illuminerà.
 - L'unità smetterà di funzionare dopo un'ora.

PER ANNULLARE

Premete il tasto CANCEL.

- La spia arancione TIMER () sull'unità si spegnerà.

In alternativa, spegnete l'unità premendo il tasto d'ACCENSIONE/SPEGNIMENTO.

- La spia rossa di FUNZIONAMENTO () e la spia arancione TIMER () sull'unità si spegneranno.

NOTE:

- L'operazione TIMER DI SPEGNIMENTO DOPO UN'ORA ha priorità sulle impostazioni TIMER ATTIVATO e TIMER DISATTIVATO.
- Se il TIMER DI SPEGNIMENTO DOPO UN'ORA viene impostato mentre l'unità non è in funzione, l'unità funzionerà per un'ora in base alle condizioni impostate precedentemente.
- Se desiderate utilizzare l'unità per un'altra ora prima che il modo TIMER DI SPEGNIMENTO DOPO UN'ORA si attivi, premete il tasto durante il funzionamento.

FUNZIONAMENTO DEL TIMER

TIMER DISATTIVATO

L'unità si spegnerà automaticamente in base all'impostazione scelta.

La durata del timer può essere impostata da un minimo di mezz'ora (30 minuti) a un massimo di 12 ore.

Potete eseguire l'impostazione in incrementi di mezz'ora (30 minuti) fino a 9,5 ore e in incrementi di 1 ora da 10 a 12 ore.

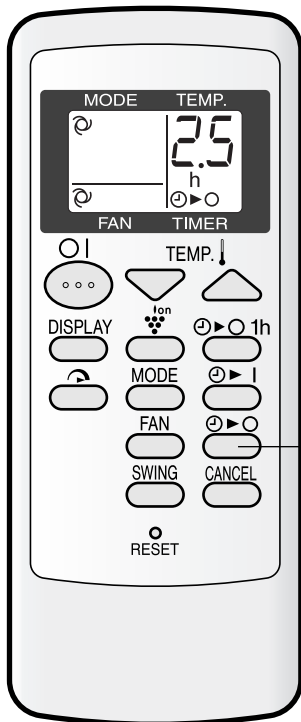

Puntate il telecomando verso la finestra di ricezione del segnale sull'unità.

1 Premete il tasto TIMER DISATTIVATO () e impostate l'ora richiesta.

- L'impostazione dell'ora cambia quando premete il tasto come segue.



Tenete premuto il tasto per scorrere le impostazioni velocemente.

- La spia arancione TIMER () sull'unità si illuminerà.
- Un segnale acustico "bip" verrà emesso dall'unità interna quando riceverà il segnale.
- L'impostazione dell'ora scorrerà per indicare il tempo rimanente.

Sul display è indicato che l'unità è stata impostata per spegnersi dopo 2,5 ore.

SUGGERIMENTI SUL FUNZIONAMENTO DI DISATTIVAZIONE TIMER

Quando viene impostato TIMER DISATTIVATO, l'impostazione della temperatura viene regolata automaticamente per evitare che la stanza diventi eccessivamente fredda quando dormite. (Funzione Auto Sleep)

MODO RINFRESCAMENTO/DEUMIDIFICAZIONE:

- Un'ora dopo l'attivazione del timer, l'impostazione della temperatura aumenta di 1°C rispetto all'impostazione della temperatura iniziale.

MODO DI RISCALDAMENTO:

- Un'ora dopo l'attivazione del timer, l'impostazione della temperatura diminuisce di 3°C rispetto all'impostazione della temperatura iniziale.

PER DISATTIVARE IL TIMER

Premete il tasto CANCEL.

- La spia arancione TIMER () sull'unità si spegnerà.

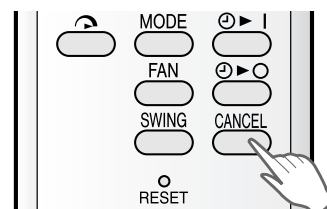

PER MODIFICARE L'IMPOSTAZIONE DEL TIMER

Premete il tasto TIMER da modificare (TIMER DISATTIVATO o TIMER ATTIVATO) e modificate l'impostazione dell'ora.

TIMER ATTIVATO

L'unità si accenderà automaticamente in base all'impostazione scelta.

La durata del timer può essere impostata da un minimo di mezz'ora (30 minuti) a un massimo di 12 ore.

Potete eseguire l'impostazione in incrementi di mezz'ora (30 minuti) fino a 9,5 ore e in incrementi di 1 ora da 10 a 12 ore.

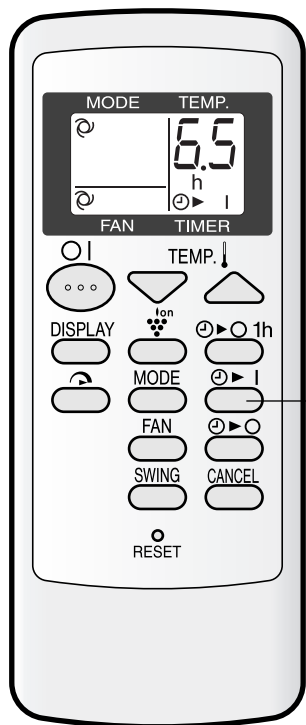

Display visualizzato quando si imposta l'unità, in modo da raggiungere la temperatura richiesta dopo 6,5 ore.

Puntate il telecomando verso la finestra di ricezione del segnale sull'unità.

1 Premete il tasto TIMER ATTIVATO ().

- L'impostazione dell'ora cambia quando premete il tasto come segue.

→ 0.5h → 1.0h → 1.5h → 10h → 11h → 12h

Tenete premuto il tasto per scorrere le impostazioni velocemente.

- La spia arancione TIMER () sull'unità si illuminerà.
- Un segnale acustico "bip" verrà emesso dall'unità interna quando riceverà il segnale.
- L'impostazione dell'ora scorrerà per indicare il tempo rimanente.

Selezionate il modo, l'impostazione della temperatura e la velocità della ventola in base alle vostre esigenze.

- Quando la temperatura è impostata con il TIMER ATTIVATO, sul display verrà visualizzata la temperatura per 5 secondi prima di tornare alla visualizzazione dell'ora.
- Se non modificate l'impostazione, l'unità funzionerà utilizzando le impostazioni più recenti.
- L'unità si accenderà prima dell'ora impostata per permettere che la stanza raggiunga la temperatura desiderata all'ora programmata. (Funzione risveglio)

NOTE SULL'IMPOSTAZIONE DELL'ORA E IL FUNZIONAMENTO

- L'impostazione dell'ora più recente verrà memorizzata e visualizzata sul display del telecomando quando TIMER DISATTIVATO o TIMER ATTIVATO vengono impostati la volta successiva.
- TIMER ATTIVATO e TIMER DISATTIVATO non possono essere impostati insieme. Sarà valida solo l'impostazione del TIMER più recente.
- Quando è impostato TIMER DI SPEGNIMENTO DOPO UN'ORA, le impostazioni TIMER DISATTIVATO e TIMER ATTIVATO non sono disponibili.
- Se viene impostato TIMER DI SPEGNIMENTO DOPO UN'ORA quando TIMER DISATTIVATO o TIMER ATTIVATO è attivo, l'impostazione TIMER ATTIVATO o TIMER DISATTIVATO verrà annullata.

MODO AUSILIARIO

Usate questo modo quando il telecomando non è disponibile.

PER ACCENDERE

Sollevate il pannello anteriore dell'unità interna e premete il tasto AUX. sul pannello operativo.

- La spia rossa di FUNZIONAMENTO () sull'unità si illuminerà e l'unità comincerà il funzionamento nel modo AUTOMATICO.
- La velocità del ventilatore e l'impostazione della temperatura sono impostate su AUTOMATICO.

PER SPEGNERE

Premete nuovamente il tasto AUX. sul pannello operativo.

- La spia rossa di FUNZIONAMENTO () sull'unità si spegnerà.

NOTA:

Se viene premuto il tasto AUX. durante il normale funzionamento, l'unità si spegnerà.

(AY-AP7FHR/AY-AP9FHR)

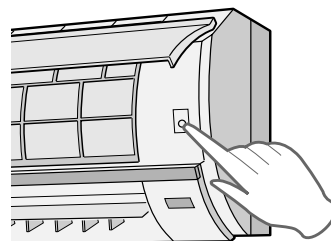

(AY-AP12FHR)

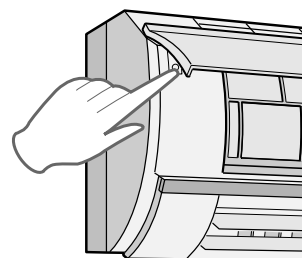

MANUTENZIONE

Assicuratevi di scollegare il cavo di alimentazione o di spegnere l'interruttore dell'impianto prima di eseguire qualsiasi lavoro di manutenzione.

PULIZIA DEI FILTRI I filtri dell'aria dovrebbero essere puliti ogni due settimane.

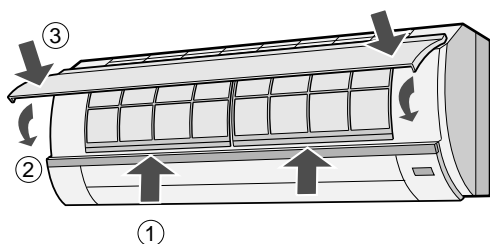
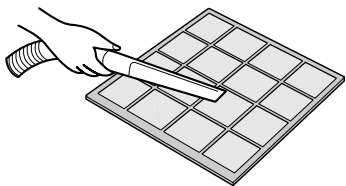
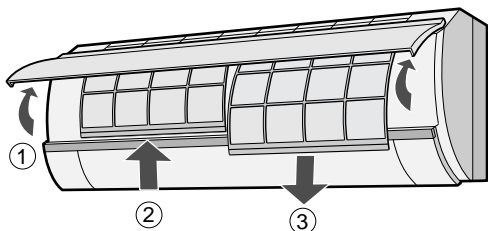

1 SPEGNETE L'UNITÀ

2 RIMUOVETE I FILTRI

- 1 Sollevate il pannello aperto.
- 2 Spingete i filtri leggermente verso l'alto per sbloccarli.
- 3 Spingete i filtri verso il basso per rimuoverli.

3 PULITE I FILTRI

Usate un aspirapolvere per togliere la polvere. Se i filtri sono sporchi, lavateli con acqua tiepida e un detergente delicato. Asciugate i filtri all'ombra prima di reinstallarli.

4 REINSTALLATE I FILTRI

- 1 Reinstallate i filtri nella posizione originale.
- 2 Chiudete il pannello aperto.
- 3 Premere i punti indicati dalla freccia mostrati a sinistra per bloccarlo in posizione.

PULIZIA DELL'UNITÀ E DEL TELECOMANDO

- Strofinateli con un panno morbido.
- Non schizzate o versate acqua sui componenti, poiché possono verificarsi scosse elettriche o danno all'apparecchiatura.
- Non usate acqua calda, diluenti, polvere abrasiva o solventi forti.

MANUTENZIONE UNA VOLTA TERMINATA LA STAGIONE DEL CONDIZIONATORE D'ARIA

- 1 Utilizzate l'unità nel modo RINFRESCAMENTO con la temperatura impostata su 32°C per mezza giornata per consentire la completa asciugatura del meccanismo.
- 2 Arrestate il funzionamento e scollegate l'unità. Spegnete l'interruttore di circuito se ne avete uno esclusivamente per il condizionatore d'aria.
- 3 Pulite i filtri e poi reinstallateli.

MANUTENZIONE PRIMA DELLA STAGIONE DEL CONDIZIONATORE D'ARIA

- 1 Assicuratevi che i filtri dell'aria non siano sporchi.
- 2 Assicuratevi che l'entrata e l'uscita dell'aria non siano ostruite.
- 3 Controllate la cremagliera di montaggio dell'unità esterna periodicamente ed assicuratevi che sia ben fissata.

PRIMA DI RICHIEDERE ASSISTENZA

Le condizioni seguenti non significano malfunzionamento

<p>L'UNITÀ NON FUNZIONA L'unità non funziona se accesa subito dopo averla spenta. L'unità non funziona immediatamente dopo aver cambiato il modo. Ciò al fine di proteggere il meccanismo interno. Attendere 3 minuti prima che l'unità funzioni.</p>	<p>SIBILO Il suono delicato, tipo sibilo, è prodotto dal refrigerante che scorre all'interno dell'unità.</p>
<p>L'UNITÀ NON EMETTE ARIA CALDA L'unità è in fase di preriscaldamento o di sbrinamento.</p>	<p>VAPORE ACQUEO</p> <ul style="list-style-type: none"> • Nel modo di funzionamento RINFRESCAMENTO e DEUMIDIFICAZIONE si può vedere del vapore acqueo fuoriuscire dall'uscita dell'aria in seguito alla differenza tra la temperatura ambiente e l'aria rilasciata dall'unità. • Nel modo di funzionamento RISCALDAMENTO, del vapore acqueo può fuoriuscire dall'unità esterna durante lo sbrinamento.
<p>ODORI L'unità potrebbe emettere gli odori, filtrati dentro l'unità, dei tappeti e dei mobili e gli odori dei componenti interni nelle prime fasi di installazione.</p>	<p>ODORI EMESSI DALLA PRESA PLASMACLUSTER Si tratta dell'odore dell'ozono generato dal generatore di ioni Plasmacluster. La concentrazione di ozono è minima, quindi non è pericolosa per la salute. La scarica di ozono nell'aria svanisce rapidamente e la sua densità all'interno della stanza non aumenta.</p>
<p>SCRICCHIOLIO L'unità potrebbe produrre degli scricchiolii. Questi suoni sono generati dalla frizione del pannello anteriore e degli altri componenti che si espandono in seguito a cambiamento della temperatura.</p>	
<p>VIENE EMESSO UN LEGGERO RUMORE Questo è un suono emesso quando l'unità sta generando ioni Plasmacluster.</p>	

Se l'unità non funziona correttamente, controllate i seguenti punti prima di richiedere assistenza.

<p>SE L'UNITÀ NON FUNZIONA</p>
<p>Controllate che l'interruttore del circuito non sia saltato o che non sia bruciato un fusibile.</p>

<p>SE L'UNITÀ NON RAFFREDDA (O RISCALDA) L'AMBIENTE EFFICACEMENTE</p>		
<p>Controllate i filtri. Puliteli se sono sporchi.</p>	<p>Controllate l'unità esterna e assicuratevi che l'uscita o l'entrata dell'aria non siano ostruite.</p>	<p>Controllate che il termostato sia impostato correttamente.</p>
<p>Assicuratevi che porte e finestre siano ben chiuse.</p>	<p>Se nella stanza ci sono tante persone, è possibile che l'unità non riesca a raggiungere la temperatura desiderata.</p>	<p>Controllate che nella stanza non sia in funzione un'altra fonte di calore supplementare.</p>

<p>SE L'UNITÀ NON RICEVE IL SEGNALE DEL TELECOMANDO</p>		
<p>Controllate che le batterie del telecomando non siano vecchie o deboli.</p>	<p>Provate a inviare nuovamente il segnale puntando il telecomando correttamente verso la finestra di ricezione del segnale dell'unità.</p>	<p>Controllate che le polarità delle batterie siano allineate correttamente.</p>

Si prega di richiedere assistenza quando la spia di FUNZIONAMENTO e la spia TIMER nel pannello dell'indicatore lampeggia.



Atenção: O seu produto está identificado com este símbolo. Significa que os produtos eléctricos e electrónicos não devem ser misturados com o lixo doméstico comum. Existe um sistema de recolhas específico para estes produtos.

A. Informações sobre a Eliminação de Produtos para os Utilizadores (particulares)

1. Na União Europeia

Atenção: Se quiser eliminar este equipamento, não o deve fazer juntamente com o lixo doméstico comum!

O equipamento eléctrico e electrónico deve ser tratado separadamente e ao abrigo da legislação aplicável que obriga a um tratamento, recuperação e reciclagem adequados de equipamentos eléctricos e electrónicos usados.

Após a implementação desta legislação por parte dos Estados-membros, todos os cidadãos residentes na União Europeia poderão entregar o seu equipamento eléctrico e electrónico usado em estações de recolha específicas a título gratuito*. Em alguns países* o seu revendedor local também pode recolher o seu equipamento usado a título gratuito na compra de um novo equipamento. *) Contacte as entidades locais para mais informações.

Se o seu equipamento eléctrico e electrónico usado funcionar a pilhas ou baterias, deverá eliminá-las em separado, conforme a legislação local, e antes de entregar o seu equipamento.

Ao eliminar este produto correctamente estará a contribuir para que o lixo seja submetido aos processos de tratamento, recuperação e reciclagem adequados. Desta forma é possível evitar os efeitos nocivos que o tratamento inadequado do lixo poderia provocar no ambiente e na saúde.

2. Em outros Países fora da UE

Se quiser eliminar este produto, contacte as entidades locais e informe-se sobre o método correcto para proceder à sua eliminação.

Na Suíça: O equipamento eléctrico e electrónico é aceite, a título gratuito, em qualquer revendedor, mesmo que não tenha adquirido um novo produto. Poderá encontrar uma lista das estações de recolha destes equipamentos na página da Web www.swicho.ch ou www.sens.ch.

B. Informações sobre a Eliminação de Produtos para Utilizadores-Empresas.

1. Na União Europeia

Se o produto for usado para fins comerciais e quiser eliminá-lo:

Contacte o seu revendedor SHARP que irá informá-lo sobre a melhor forma de eliminar o produto. Poderá ter de pagar as despesas resultantes da recolha e reciclagem do produto. Alguns produtos mais pequenos (e em pequenas quantidades) poderão ser recolhidos pelas estações locais.

Na Espanha: Contacte o sistema de recolhas público ou as entidades locais para mais informações sobre a recolha de produtos usados.

2. Em outros Países fora da UE

Se quiser eliminar este produto, contacte as entidades locais e informe-se sobre o método correcto para proceder à sua eliminação.

Agradecemos-lhe ter adquirido um aparelho de ar condicionado SHARP. Por favor, leia cuidadosamente este manual antes de fazer funcionar o aparelho.

CONTEÚDO

- INSTRUÇÕES DE SEGURANÇA IMPORTANTES P-1
- NOTAS SUPLEMENTARES SOBRE O FUNCIONAMENTO P-3
- SUGESTÕES PARA POUPAR ENERGIA P-3
- NOMES DAS PEÇAS P-4
- UTILIZAÇÃO DO CONTROLO REMOTO P-7
- FUNCIONAMENTO BÁSICO P-8
- REGULAÇÃO DA DIRECÇÃO DO FLUXO DO AR P-9
- FUNCIONAMENTO DO PLASMACLUSTER P-10
- FUNCIONAMENTO TURBO P-11
- TEMPORIZADOR DE UMA HORA P-11
- FUNCIONAMENTO COM TEMPORIZADOR P-12
- MODO DE FUNCIONAMENTO AUXILIAR P-14
- MANUTENÇÃO P-15
- ANTES DE SOLICITAR ASSISTÊNCIA ... P-16

INSTRUÇÕES DE SEGURANÇA IMPORTANTES

CUIDADOS PARA A SUA UTILIZAÇÃO

- 1** Não puxar ou deformar o cabo de fornecimento de energia. Puxar o cabo de fornecimento de energia e a sua má utilização poderão resultar em danos para a unidade e causar choque eléctrico.
- 2** Ser cuidadoso em não expor o seu corpo directamente sob a saída de ar durante um período prolongado. Poderá afectar a sua condição física.
- 3** Quando utilizar o ar condicionado para bebés, crianças, idosos, acamados ou pessoas deficientes, assegure-se de que a temperatura ambiente é apropriada para os que se encontrarem no compartimento.
- 4** Nunca introduzir objectos na unidade. A introdução de objectos poderá resultar em ferimentos devidos à elevada velocidade de rotação das ventoinhas internas.
- 5** Não se esquecer de ligar o aparelho de ar condicionado à terra. Não ligar o fio de terra à tubagem de gás, canalização de água, pára-raios ou cabo de terra telefónico. A ligação de terra incompleta poderá causar choque eléctrico.
- 6** Se algo estiver anormal com o ar condicionado (p. ex. um cheiro a queimado), parar imediatamente o funcionamento e DESLIGAR o disjuntor corta-circuitos.
- 7** O aparelho deverá ser instalado respeitando os regulamentos nacionais de instalações eléctricas. A ligação inadequada do cabo poderá causar o sobreaquecimento do cabo de fornecimento de energia, da ficha e da tomada eléctrica de parede e causar um incêndio.
- 8** Se o cabo de alimentação estiver danificado, deverá ser substituído pelo fabricante ou pelo seu agente de serviço ou pessoa identicamente qualificada a fim de evitar uma situação de perigo. Para substituição, utilizar apenas o cabo de energia especificado pelo fabricante.

ATENÇÃO PARA A INSTALAÇÃO/REMOÇÃO/REPARAÇÃO

- Não tente instalar/remover/reparar a unidade você mesmo(a). Um trabalho incorrecto poderá provocar choque eléctrico, fugas de água, fogo etc. Consulte o seu revendedor ou outro pessoal de assistência qualificado para a instalação/remoção/reparação do aparelho.



Este equipamento cumpre os requisitos das Directivas 89/336/EEC e 73/23/EEC conforme a sua emenda 93/68/EEC.

INSTRUÇÕES DE SEGURANÇA IMPORTANTES

PRECAUÇÕES COM A UTILIZAÇÃO

- 1** Abrir periodicamente uma janela ou uma porta para ventilar o compartimento, especialmente quando utilizar electrodomésticos a gás. A ventilação insuficiente poderá causar redução de oxigénio.
- 2** Não utilizar os botões com as mãos molhadas. Poderá causar choque eléctrico.
- 3** Para segurança, desligar o disjuntor corta-circuitos quando não utilizar a unidade por um período longo de tempo.
- 4** Verificar periodicamente o desgaste do chassis de montagem da unidade exterior e certificar-se de que se encontra firmemente na posição.
- 5** Não colocar nada sobre a unidade exterior nem a pisar. O objecto ou a pessoa poderão cair, causando ferimentos.
- 6** Esta unidade foi concebida para utilização residencial. Não utilizar para outras aplicações tais como num canil ou estufa para criação de animais ou plantas.
- 7** Não colocar um recipiente com água na unidade. Se a água penetrar na unidade, os isolamentos eléctricos poder-se-ão deteriorar e causar choque eléctrico.
- 8** Não bloquear as entradas nem as saídas de ar da unidade. Poderá causar um desempenho insuficiente ou problemas.
- 9** Assegure-se que o aparelho não está em funcionamento e desligue o disjuntor corta-circuitos antes de executar qualquer manutenção ou limpeza. Uma ventoinha roda no interior da unidade e você poderá ficar ferido.
- 10** Não espalhar ou verter água directamente sobre a unidade. A água poderá causar choque eléctrico ou danos do equipamento.
- 11** Este electrodoméstico não foi concebido para utilização por crianças pequenas ou pessoas doentes sem supervisão.
As crianças pequenas deverão ser supervisionadas para assegurar que elas não brincam com o electrodoméstico.

PRECAUÇÕES COM A COLOCAÇÃO/INSTALAÇÃO

- Assegurar-se de que liga o ar condicionado ao fornecimento de energia de tensão e frequência taxadas.
A utilização de corrente com tensão e frequência inadequadas poderá resultar em danos no equipamento e possível incêndio.
- Não instalar a unidade num local onde possam existir fugas de gás inflamável. Poderá causar um incêndio.
Instalar a unidade num local com um mínimo de poeira, vapores e humidade no ar.
- Dispor o tubo de drenagem para assegurar uma boa drenagem. Uma drenagem insuficiente poderá provocar que o compartimento, mobiliário, etc. fiquem molhados.
- Assegurar-se de que se encontra instalado um disjuntor diferencial ou um corta-circuitos, dependendo do local de instalação, para evitar o choque eléctrico.

NOTAS SUPLEMENTARES SOBRE O FUNCIONAMENTO

GAMA DE TEMPERATURA DE SERVIÇO

		TEMP. INTERIOR	TEMP. EXTERIOR
ARREFECIMENTO	limite superior	32°C D.B. 23°C W.B.	43°C D.B. -
	limite inferior	21°C D.B. 15°C W.B.	21°C D.B. -
AQUECIMENTO	limite superior	27°C D.B. -	24°C D.B. 18°C W.B.
	limite inferior	20°C D.B. -	-8,5°C D.B. -9,5°C W.B.

D.B. = Ampola seca W.B. = Ampola húmida

- O dispositivo de protecção instalado pode impedir o funcionamento da unidade ao ser usada fora desta gama.
- Se o ar tiver uma humidade superior a 80% pode formar-se condensação na saída de ar se a unidade for usada constantemente no modo FRIO ou SECAR.

AO OCORRER UMA FALTA DE CORRENTE

Este ar condicionado tem uma função de memória para o caso de haver uma falta de corrente. Depois de a corrente voltar, a unidade é automaticamente reiniciada com as mesmas regulações que estavam activas antes da falta de corrente, excepto as regulações do temporizador. Se os temporizadores estiverem activados, terão de ser reactivados depois de a corrente ter voltado.

FUNÇÃO DE PRÉ-AQUECIMENTO

No modo de funcionamento CALOR, a ventoinha interior pode não ligar por dois a cinco minutos depois da unidade ser ligada, a fim de evitar a circulação de ar frio.

FUNÇÃO DE DESCONGELAÇÃO

- Se durante o funcionamento em CALOR se formar gelo no permutador térmico dentro da unidade exterior, um descongelador automático gera calor por cinco a dez minutos afim de remover esse gelo. Durante o processo da descongelação, as ventoinhas exterior e interior, deixam de funcionar.
- Depois da descongelação estar terminada, a unidade retoma automaticamente o funcionamento no modo CALOR.

EFICÁCIA DO AQUECIMENTO

- A unidade dispõe de uma bomba de calor que puxa o calor do ar exterior e liberta-o para o interior. Por consequência, a eficácia do aquecimento depende em grande parte da temperatura do ar exterior.
- Se a temperatura exterior for muito baixa, diminui a eficácia do aquecimento, demorando algum tempo a aquecer o espaço a climatizar.
- Demora algum tempo até o aparelho aquecer e, por sua vez, aquecer o quarto, dado que esta unidade funciona com um sistema de circulação de ar forçado.

SUGESTÕES PARA POUPAR ENERGIA

A seguir, encontrará algumas maneiras simples de poupar energia ao usar o seu ar condicionado.

REGULAR A TEMPERATURA CORRECTA

- Regulando o termostato no modo FRIO para uma temperatura 1°C acima da temperatura desejada e 2°C abaixo no modo CALOR pode economizar-se aproximadamente 10 por cento de electricidade.
- Regulando a temperatura durante o arrefecimento para um valor mais frio do que o necessário, o consumo de corrente será mais elevado.

EVITAR EXPOSIÇÃO DIRECTA AO SOL E CORRENTES DE AR

- Evitando que os raios de sol entrem directamente no quarto durante o arrefecimento, pode reduzir-se o consumo de corrente.
- Feche portas e janelas durante as operações de arrefecimento e aquecimento.

REGULE A DIRECÇÃO DO FLUXO DE AR PARA OBTER A MELHOR CIRCULAÇÃO DO AR

MANTENHA O FILTRO LIMPO PARA ASSEGURAR O FUNCIONAMENTO PERFEITO

APROVEITE AO MÁXIMO A FUNÇÃO DESLIGAMENTO POR TEMPORIZADOR

RETIRE O CABO DE ALIMENTAÇÃO DE REDE SEMPRE QUE A UNIDADE NÃO SEJA UTILIZADA POR UM PERÍODO PROLONGADO

- A unidade interior continua a consumir um pouco de corrente mesmo não estando a funcionar.

NOMES DAS PEÇAS

UNIDADE INTERIOR (AY-AP7FHR/AY-AP9FHR)

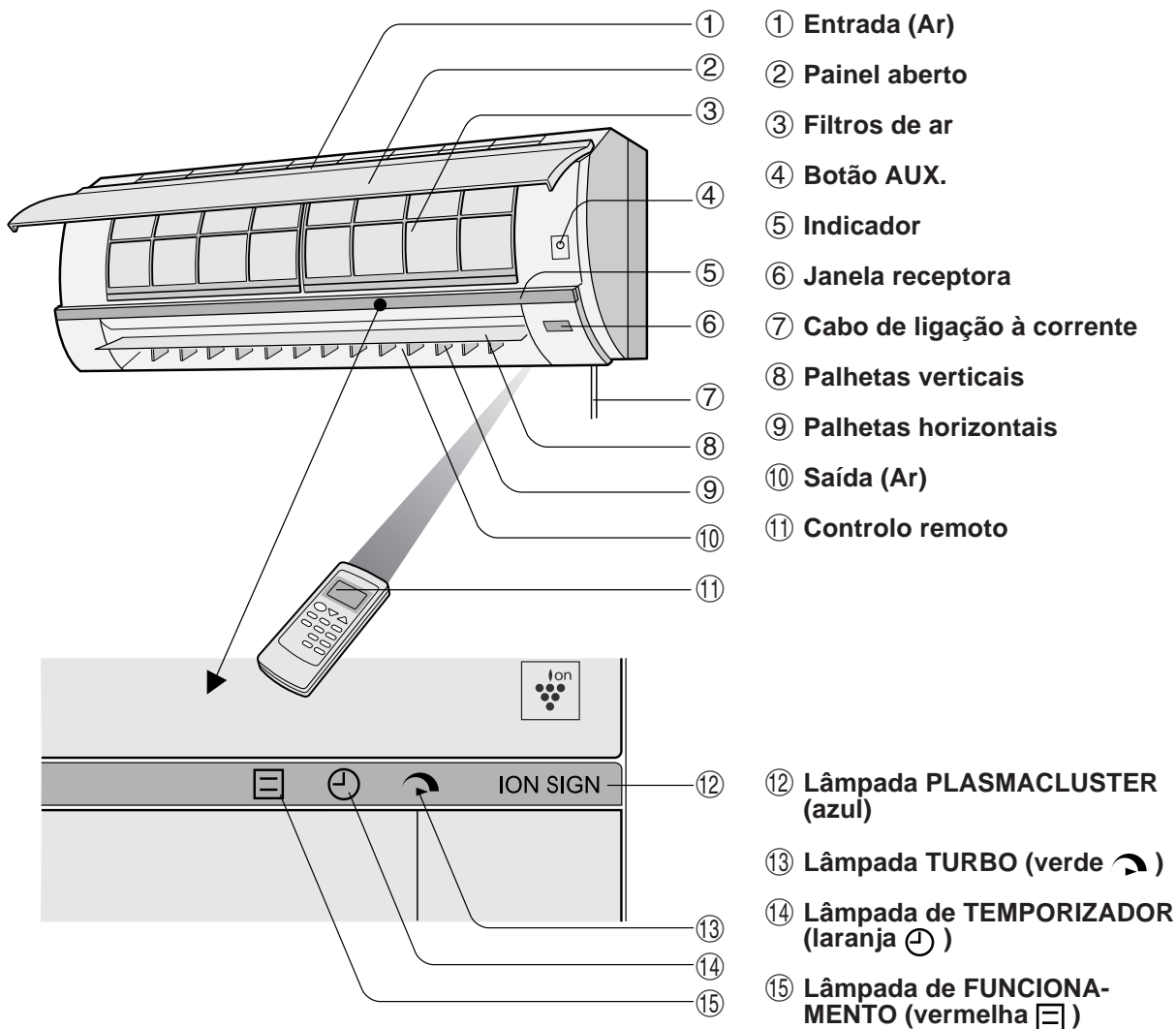

UNIDADE EXTERIOR

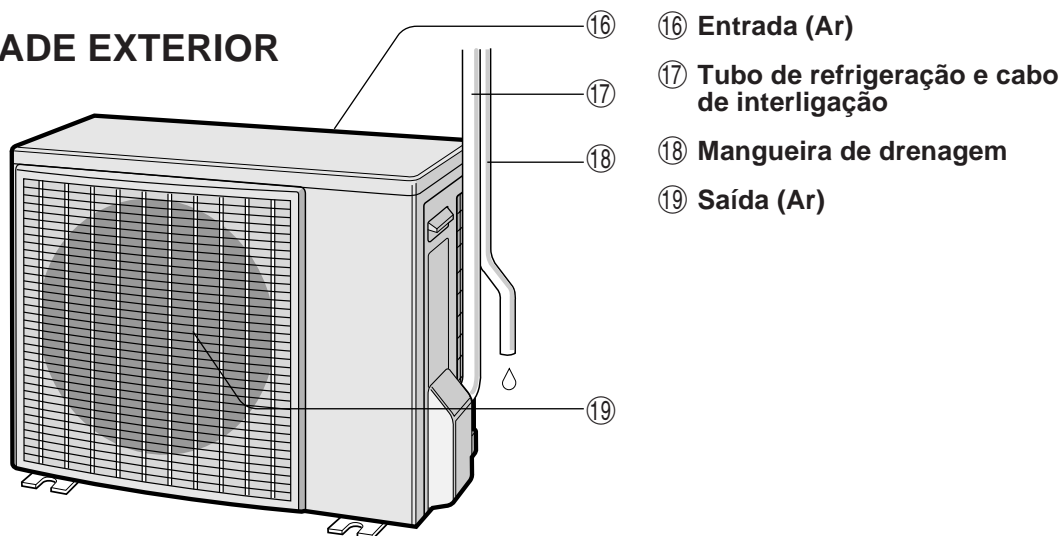

NOTA: As unidades reais podem divergir ligeiramente daquelas acima ilustradas.

UNIDADE INTERIOR (AY-AP12FHR)

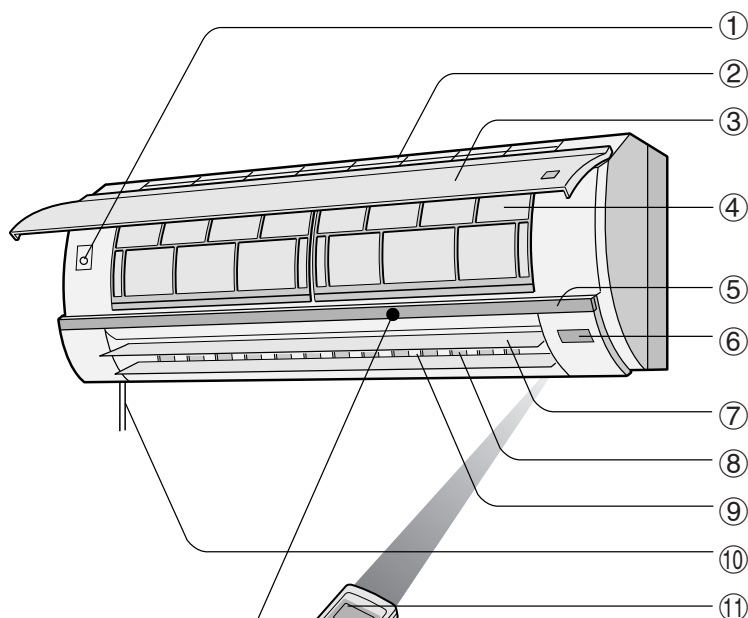

- ① Botão AUX.
- ② Entrada (Ar)
- ③ Painel aberto
- ④ Filtros de ar
- ⑤ Indicador
- ⑥ Janela receptora
- ⑦ Palhetas verticais
- ⑧ Palhetas horizontais
- ⑨ Saída (Ar)
- ⑩ Cabo de ligação à corrente
- ⑪ Controlo remoto

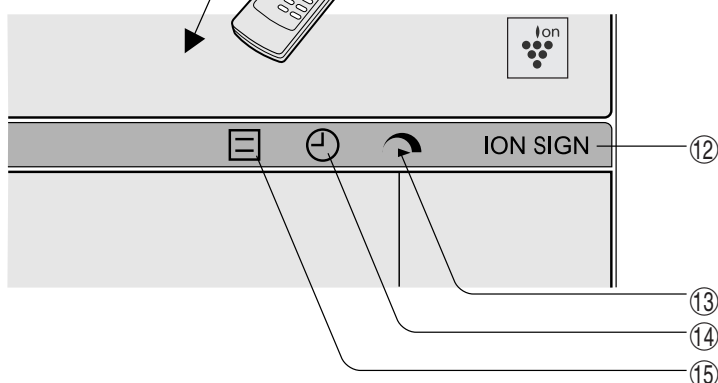

- ⑫ Lâmpada PLASMACLUSTER (azul)
- ⑬ Lâmpada TURBO (verde ↻)
- ⑭ Lâmpada de TEMPORIZADOR (laranja ⌚)
- ⑮ Lâmpada de FUNCIONAMENTO (vermelha ☐)

UNIDADE EXTERIOR

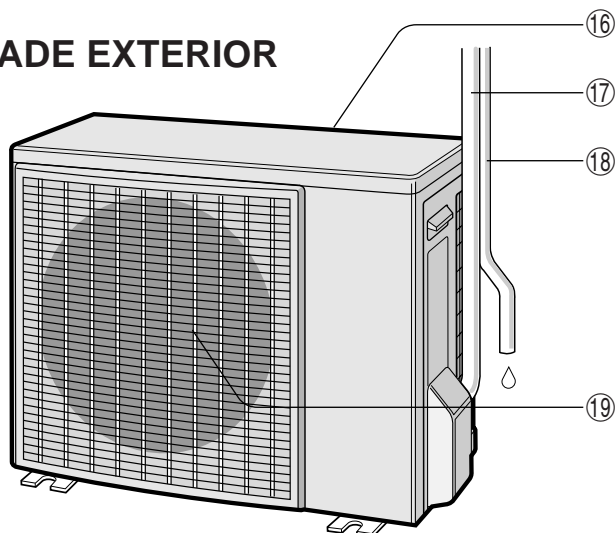

- ⑯ Entrada (Ar)
- ⑰ Tubo de refrigeração e cabo de interligação
- ⑱ Mangueira de drenagem
- ⑲ Saída (Ar)

NOTA: As unidades reais podem divergir ligeiramente daquelas acima ilustradas.

NOMES DAS PEÇAS

CONTROLO REMOTO

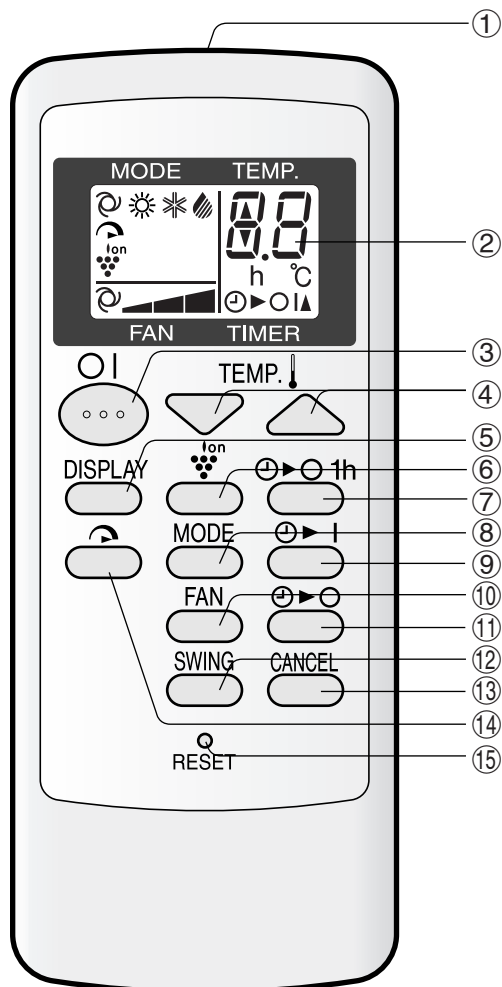

- ① TRANSMISSOR
- ② MOSTRADOR LCD (de cristais líquidos)
- ③ Botão LIGAR/DESLIGAR
- ④ Botão TEMP.
- ⑤ Botão MOSTRADOR (DISPLAY)
- ⑥ Botão PLASMACLUSTER
- ⑦ Botão TEMPORIZADOR DE UMA HORA
- ⑧ Botão MODE
- ⑨ Botão LIGAR POR TEMPORIZADOR (para regular o temporizador)
- ⑩ Botão VENTONHA (FAN)
- ⑪ Botão DESLIGAR POR TEMPORIZADOR (para regular o temporizador)
- ⑫ Botão DIRECCIONAR (SWING)
- ⑬ Botão CANCELAR TEMPORIZADOR (CANCEL)
- ⑭ Botão TURBO
- ⑮ Botão REINICIAR (RESET)

MOSTRADOR LCD DO CONTROLO REMOTO

⑮ SÍMBOLOS DE MODO



⑯ SÍMBOLO TURBO

⑯ SÍMBOLO PLASMACLUSTER

⑯ SÍMBOLOS DA VELOCIDADE DA VENTONHA



⑯ INDICADOR DE TEMPERATURA E CONTAGEM DECRESCENTE DO TEMPORIZADOR

⑯ SÍMBOLO DE TRANSMISSÃO

⑯ INDICADOR DE LIGAR/DESLIGAR POR TEMPORIZADOR

Indica quando o temporizador está regulado para ligar ou desligar.

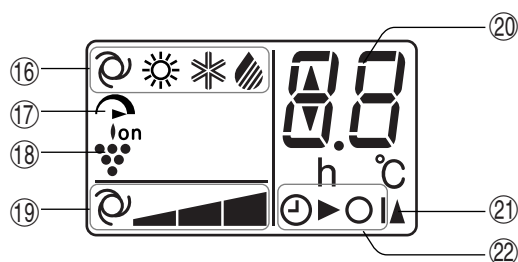

UTILIZAÇÃO DO CONTROLO REMOTO

INSTALAR AS PILHAS Use duas pilhas AAA (R03).

- 1 Remova a tampa das pilhas na parte posterior do controlo remoto.
- 2 Insira as pilhas no compartimento assegurando que os pólos \oplus e \ominus fiquem correctamente posicionados.
 - Aparecerão linhas no mostrador quando as pilhas estiverem instaladas correctamente.
- 3 Reinstale a tampa das pilhas.
- 4 Prima o botão RESET com um palito afiado.

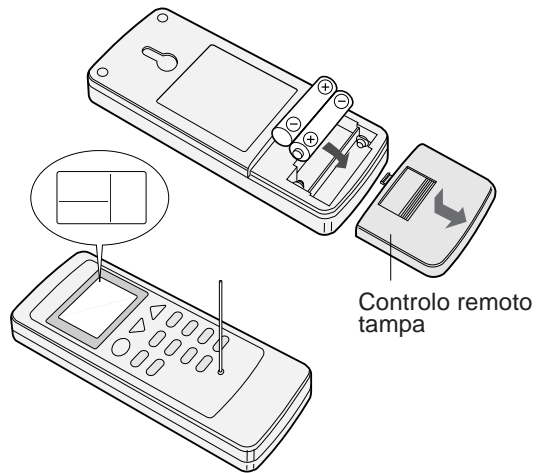

NOTAS:

- A duração de vida útil da pilha é de aproximadamente um ano sob condições normais de utilização.
- Ao substituir estas pilhas, faça-o sempre por duas novas e use sempre do mesmo tipo.
- Se o controlo remoto não funcionar correctamente depois de substituir as baterias, prima o botão RESET com um palito afiado.
- Se não pretender utilizar a unidade por um período mais prolongado, retire as pilhas do controlo remoto.

COMO UTILIZAR O CONTROLO REMOTO

Aponte o controlo remoto na direcção do receptor da unidade e carregue no botão que pretende accionar. Ouvir-se-á um som quando a unidade receber o sinal.

- Assegure-se de que não há qualquer objecto, como por ex., cortinas, entre o controlo remoto e a unidade.
- O controlo remoto funciona até uma distância de sete metros.

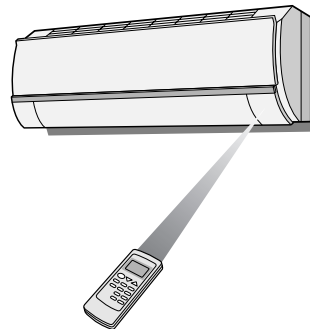

ATENÇÃO

- Não exponha a janela receptora à insolação demasiado forte ou directa, pois os raios solares podem afectar o funcionamento correcto. Caso seja necessário, feche as cortinas para evitar essa exposição directa.
- Se utilizar uma lâmpada fluorescente com um arrancador rápido no mesmo quarto em que se encontra o ar condicionado, podem surgir interferências durante a transmissão do sinal.
- A unidade pode ser afectada por sinais emitidos pelo telecomando de um televisor, de um videogravador ou de outro equipamento que seja utilizado no mesmo quarto.
- Não deixe o controlo remoto exposto à insolação directa ou perto de um aquecimento. Proteja também a unidade e o controlo remoto contra humidade e impactos, pois estes poderão provocar a sua descoloração ou danificá-los.

FUNCIONAMENTO BÁSICO

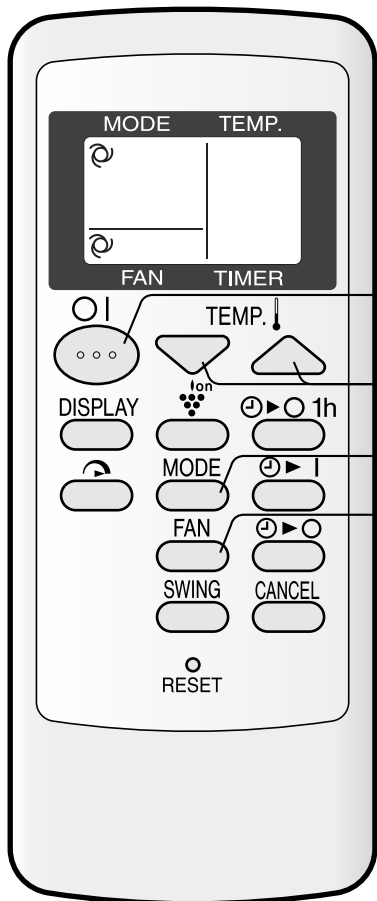

- 1** Carregue no botão MODE para escolher o modo de funcionamento.

AUTO CALOR FRIO SECAR
- 2** Carregue no botão LIGAR/DES-LIGAR para activar a função.

 - A lâmpada vermelha de FUNCIONAMENTO () da unidade acender-se-á.
- 3** Prima o botão TEMP. para regular a temperatura desejada.

MODO AUTO/SECAR

A temperatura pode ser alterada em incrementos de 1°C dentro da gama de 2°C a cima ou 2°C a baixo da temperatura determinada automaticamente pelo ar condicionado.

MODO FRIO/CALOR

A temperatura pode ser regulada dentro da gama de 18 a 32°C.
- 4** Carregue no botão FAN para determinar a velocidade desejada da ventoinha.

AUTO SUAVE LENTO RÁPIDO

 - No modo SECAR, a velocidade da ventoinha encontra-se ajustada em AUTO e não pode ser alterada.
- 5** Para desligar a unidade, carregue novamente no botão LIGAR/DES-LIGAR.

 - A lâmpada vermelha de FUNCIONAMENTO () na unidade apaga-se.

SUGESTÕES SOBRE O MODO AUTO

No modo AUTO, a temperatura e o modo são seleccionados automaticamente consoante a temperatura ambiente no momento em que a unidade é ligada.

Modos e regulações de temperatura

Temperatura do quarto no início do funcionamento	Funcionamento automático	
	Modo	Regulação da temperatura
Abaixo de 21°C	CALOR	23°C
21°C-24°C	SECAR	Temp. da sala no início
24°C-26°C	FRIO	24°C
26°C-28°C	FRIO	25°C
Acima de 28°C	FRIO	26°C

REGULAÇÃO DA DIRECÇÃO DO FLUXO DO AR

DIRECÇÃO DO FLUXO VERTICAL DO AR

Carregue uma vez no botão SWING no controlo remoto.

- As palhetas verticais modificarão continuamente o seu ângulo.

Carregue mais uma vez no botão SWING assim que as palhetas verticais alcançarem a posição desejada.

- As palhetas pararão dentro da margem apresentada no diagrama.
- A posição ajustada será memorizada e será automaticamente regulada na mesma posição quando funcionar na próxima vez.

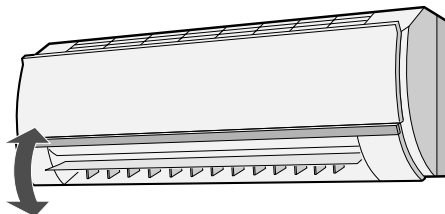

Margem de regulação

Modos FRIO e SECAR

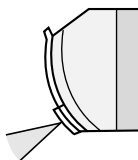

A margem de regulação é mais restrita que a margem SWING para evitar a formação de água de condensação.

Modo CALOR

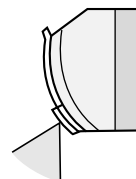

A margem é mais ampla de forma a poder dirigir o fluxo de ar para o chão.

DIRECÇÃO DO FLUXO HORIZONTAL DO AR

Segure nas palhetas de regulação horizontais como ilustrado e regule a direcção do fluxo do ar.

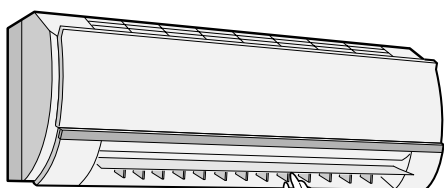

(AY-AP7FHR/AY-AP9FHR)

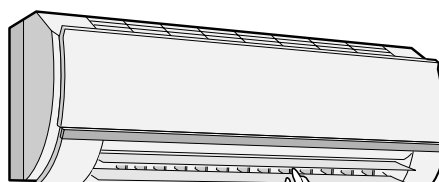

(AY-AP12FHR)



ATENÇÃO

Nunca tente ajustar a palheta de regulação vertical manualmente.

- O ajuste manual destas palhetas pode mais tarde provocar o mau funcionamento da unidade ao ser comandada por controlo remoto.
- Quando os modos FRIO e SECAR são utilizados por um período prolongado com as palhetas de regulação verticais ajustadas numa posição muito virada para baixo, pode formar-se água de condensação.

Não regule o ajuste da persiana horizontal demasiadamente para a direita ou esquerda no modo FRIO com a velocidade de ventoinha "SUAVE ()" durante um longo período de tempo. Condensação poderá formar-se nas palhetas.

FUNCIONAMENTO DO PLASMACLUSTER

O gerador de iões Plasmacluster dentro do ar condicionado libertará iões Plasmacluster positivos e negativos para dentro da sala.

Aproximadamente o mesmo número de iões positivos e negativos libertados reduzem os fungos no ar.

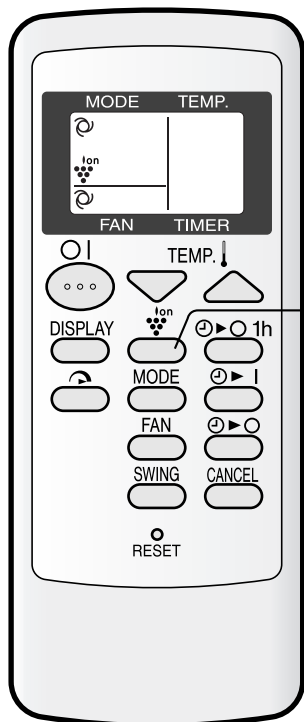

1 Durante a operação, prima o botão PLASMACLUSTER.

- O controlo remoto mostrará “”.
- A lâmpada azul PLASMACLUSTER iluminar-se-á na unidade.

PARA TERMINAR

Pressione de novo o botão de PLASMACLUSTER.

- A lâmpada PLASMACLUSTER da unidade apaga.

NOTAS:

- A utilização da operação PLASMACLUSTER será memorizada e será activada na próxima vez que ligar o ar condicionado.
- Para desligar a lâmpada PLASMACLUSTER, prima o botão DISPLAY.
- Quando o botão PLASMACLUSTER é premido enquanto o aparelho não estiver a funcionar, a operação PLASMACLUSTER será executada sem acompanhar o modo de ar condicionado (p.ex. AQUECIMENTO ou ARREFECIMENTO). O símbolo de modo do controlo remoto apagar-se-á e a velocidade da ventoinha não pode ser regulada em AUTO.

FUNCIONAMENTO TURBO

Nesta operação, a ventoinha do ar condicionado funciona a velocidade “super elevada” com uma regulação de temperatura de 15°C nos modos FRIO e SECO e 32°C em modo CALOR para arrefecer ou aquecer rapidamente a sala.

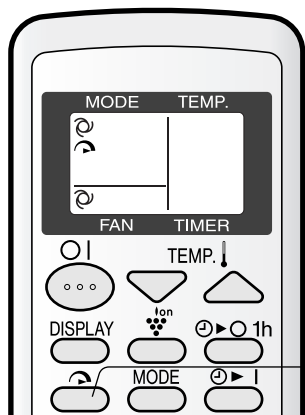

1 Prima o botão TURBO durante a operação.

- O controlo remoto mostrará “”.
- O mostrador da temperatura desligar-se-á.
- A lâmpada verde TURBO () na unidade acende-se.

PARA TERMINAR

Pressione de novo o botão TURBO.

- O funcionamento do TURBO também será cancelado quando for mudado o modo de funcionamento ou quando a unidade for desligada.
- A lâmpada verde TURBO () na unidade apaga-se.

NOTAS:

- Não pode definir a temperatura nem a velocidade da ventoinha durante a operação do TURBO.
- Após a unidade funcionar durante 30 minutos em modo TURBO, a regulação da ventoinha passa à velocidade “RÁPIDO”, e a temperatura fica definida em 18°C nos modos FRIO e SECAR.
- Para desligar a lâmpada TURBO, prima o botão DISPLAY.

TEMPORIZADOR DE UMA HORA

Se o TEMPORIZADOR DE UMA HORA for activado, a unidade desligará automaticamente ao fim de uma hora.

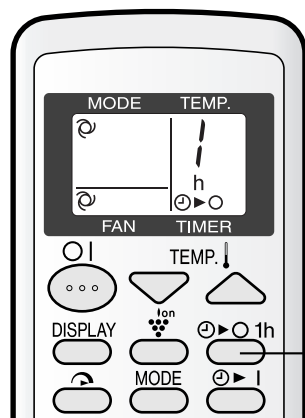

1 Carregue no botão TEMPORIZADOR DE UMA HORA.

- O controlo remoto mostrará “”.
- A lâmpada laranja de TEMPORIZADOR () iluminar-se-á na unidade.
- A unidade trabalhará durante uma hora.

PARA TERMINAR

Pressione o botão CANCEL.

- A lâmpada laranja de TEMPORIZADOR () desligar-se-á na unidade.

Alternativamente, desligue a unidade pressionando o botão de LIGAR/DESLIGAR.

- A lâmpada vermelha de FUNCIONAMENTO () e a lâmpada laranja de TEMPORIZADOR () desligar-se-ão na unidade.

NOTAS:

- O funcionamento do TEMPORIZADOR DE UMA HORA tem prioridade sobre o funcionamento de LIGAR POR TEMPORIZADOR e DESLIGAR POR TEMPORIZADOR.
- Se for regulado o TEMPORIZADOR DE UMA HORA enquanto a unidade não estiver a funcionar, a unidade não funcionará durante uma hora nas condições previamente reguladas.
- Se desejar fazer funcionar a unidade durante uma outra hora antes de activar TEMPORIZADOR DE UMA HORA, pressione de novo o botão TEMPORIZADOR DE UMA HORA durante o funcionamento.

FUNCIONAMENTO COM TEMPORIZADOR

DESLIGAR POR TEMPORIZADOR

A unidade desligará automaticamente de acordo com a sua regulação.
A duração do temporizador poderá ser definida desde um mínimo de meia hora (30 minutos) até um máximo de 12 horas.
Até 9,5 horas, poderá definir por incrementos de meia hora (30 minutos), e de 10 a 12 horas, por incrementos de 1 hora.

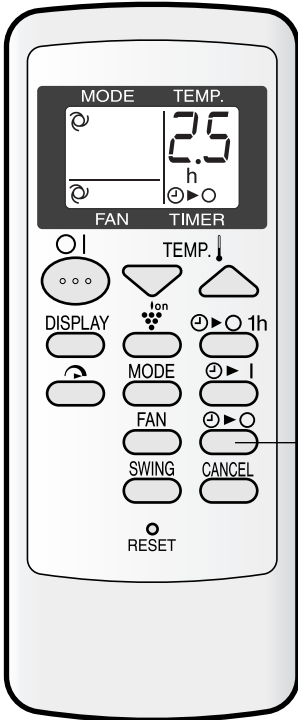

Mostrador apresentado quando regular a unidade para desligar 2,5 horas mais tarde.

Aponte o controlo remoto para a janela de recepção do sinal da unidade.

1 Pressione o botão DESLIGAR POR TEMPORIZADOR (⏸) e regule o tempo como desejar.

- A definição do tempo mudará quando pressionar o botão da seguinte forma.

→ 0.5h → 1.0h → 1.5h → 10h → 11h → 12h

Mantenha o botão premido para avançar rapidamente nas definições.

- A lâmpada laranja de TEMPORIZADOR (⏸) na unidade acender-se-á.
- Ouve-se um som a título de confirmação de que a unidade está a receber o sinal.
- O tempo definido decrescerá indicando o tempo remanescente.

SUGESTÕES SOBRE DESLIGAMENTO POR TEMPORIZADOR

Quando está activo o modo de funcionamento DESLIGAR POR TEMPORIZADOR a temperatura do quarto é regulada automaticamente para evitar que o quarto fique demasiado frio enquanto você está a dormir. (Função automática nocturna)

MODO FRIO/SECAR:

- Uma hora depois do temporizador ter começado a funcionar, a temperatura sobe 1°C para além da temperatura regulada.

MODO CALOR:

- Uma hora depois de o temporizador ter começado a funcionar, a temperatura passa 3°C abaixo da temperatura inicialmente regulada.

PARA CANCELAR O TEMPORIZADOR

Pressione o botão CANCEL.

- A lâmpada laranja de TEMPORIZADOR (⏸) desligar-se-á na unidade.

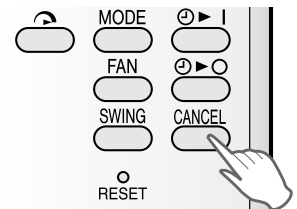

PARA MODIFICAR A HORA

Pressione o botão TEMPORIZADOR que deseja alterar, DESLIGAR POR TEMPORIZADOR ou LIGAR POR TEMPORIZADOR e altere a definição do tempo.

LIGAR POR TEMPORIZADOR

A unidade ligará automaticamente de acordo com a sua regulação.

A duração do temporizador poderá ser definida desde um mínimo de meia hora (30 minutos) até um máximo de 12 horas.

Até 9,5 horas, poderá definir por incrementos de meia hora (30 minutos), e de 10 a 12 horas, por incrementos de 1 hora.

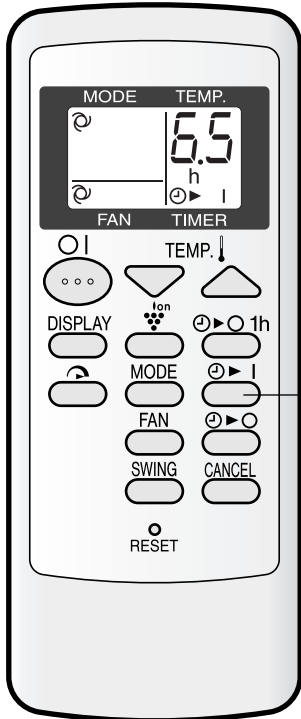

Mostrador apresentado quando regular a unidade para atingir a temperatura da sala desejada 6,5 horas mais tarde.

Aponte o controlo remoto para a janela de recepção do sinal da unidade.

1 Carregue no botão LIGAR POR TEMPORIZADOR (⏸).

- A definição do tempo mudará quando pressionar o botão da seguinte forma.

→ 0.5h → 1.0h → 1.5h → 10h → 11h → 12h

Mantenha o botão premido para avançar rapidamente nas definições.

- A lâmpada laranja de TEMPORIZADOR (⏸) na unidade acender-se-á.
- Ouve-se um som a título de confirmação de que a unidade está a receber o sinal.
- O tempo definido decrescerá indicando o tempo remanescente.

Selecione o modo, temperatura e regulação da velocidade da ventoinha conforme desejar.

- Quando a temperatura for regulada com LIGAR POR TEMPORIZADOR, a temperatura aparecerá no mostrador durante 5 segundos e depois voltará a indicação da hora.
- Se não alterar a definição, a unidade funcionará usando a definição mais recente.
- A unidade ligar-se-á antes da hora pré-definida para assim possibilitar que a temperatura desejada no quarto seja realmente alcançada na hora programada. (Função de acordar)

NOTAS SOBRE A REGULAÇÃO E FUNCIONAMENTO DO TEMPORIZADOR

- A última definição será memorizada e aparecerá no mostrador do controlo remoto da próxima vez que regular o DESLIGAR POR TEMPORIZADOR ou o LIGAR POR TEMPORIZADOR.
- O DESLIGAR POR TEMPORIZADOR e o LIGAR POR TEMPORIZADOR não podem ser definidos em conjunto.
Será válida apenas a definição mais recente do TEMPORIZADOR.
- Enquanto estiver definido TEMPORIZADOR DE UMA HORA, as definições de DESLIGAR POR TEMPORIZADOR e LIGAR POR TEMPORIZADOR não estão disponíveis.
- Quando for activado o TEMPORIZADOR DE UMA HORA, enquanto o DESLIGAR POR TEMPORIZADOR ou LIGAR POR TEMPORIZADOR estiverem activados, o LIGAR POR TEMPORIZADOR ou o DESLIGAR POR TEMPORIZADOR serão cancelados.

MODO DE FUNCIONAMENTO AUXILIAR

Use este modo de funcionamento quando não tiver o controlo remoto à disposição.

PARA ACTIVAR

Levante o painel frontal da unidade interior e prima o botão AUX. no painel de operação.

- A lâmpada vermelha de FUNCIONAMENTO () na unidade acende e a unidade começa a funcionar no modo AUTO.
- A velocidade da ventoinha e a regulação da temperatura são ajustadas em AUTO.

PARA DESACTIVAR

Carregue novamente no botão AUX. no painel de comando.

- A lâmpada vermelha de FUNCIONAMENTO () na unidade apaga-se.

NOTA:

Se o botão AUX. for premido durante o funcionamento normal, a unidade é desligada.

(AY-AP7FHR/AY-AP9FHR)

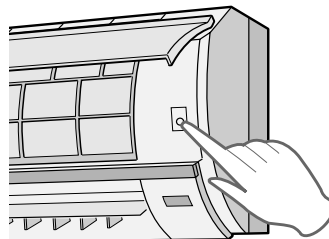

(AY-AP12FHR)

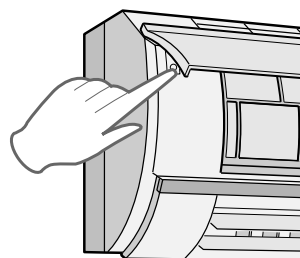

MANUTENÇÃO

Antes de efectuar qualquer trabalho de manutenção no aparelho, assegure-se de que a ficha do cabo de alimentação de rede foi retirada da tomada ou desligue o disjuntor do circuito de corrente.

LIMPEZA DOS FILTROS

Os filtros de ar devem ser limpos de duas em duas semanas.

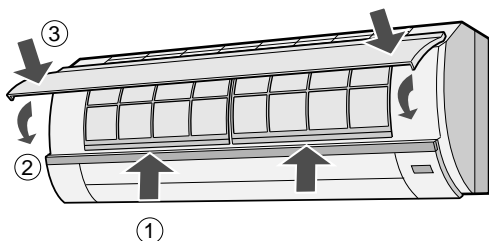
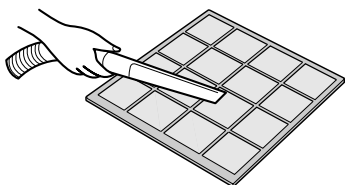
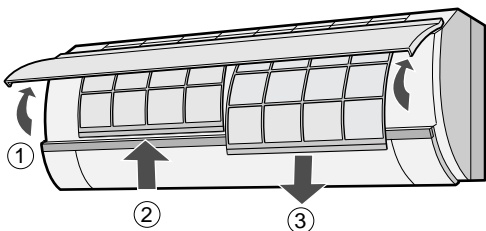

1 DESLIGAR A UNIDADE

2 RETIRAR OS FILTROS

- 1 Levante o painel.
- 2 Empurre os filtros ligeiramente para cima a fim de os desencaixar.
- 3 Puxe os filtros de ar para baixo a fim de os poder tirar.

3 LIMPE OS FILTROS

Use um aspirador para retirar o pó. Se os filtros estiverem sujos, lave-os com água morna e um detergente suave. Seque os filtros à sombra antes de os voltar a instalar.

4 REINSTELE OS FILTROS

- 1 Recoloque os filtros na posição inicial.
- 2 Feche o painel aberto.
- 3 Carregue firmemente nos pontos marcados com uma seta apresentados à esquerda para bloquear no seu lugar.

LIMPEZA DA UNIDADE E DO CONTROLO REMOTO

- Limpe-os com um pano macio.
- Não borrife nem deite água por cima destes, pois tal poderá provocar choque eléctrico ou danos no equipamento.
- Não use água quente, diluente, pós abrasivos ou solventes fortes.

MANUTENÇÃO APÓS A ÉPOCA DE AR CONDICIONADO

- 1 Deixe a unidade trabalhar aproximadamente meio dia no modo FRIO, com a temperatura regulada em 32°C, para permitir que o mecanismo seque devidamente.
- 2 Interrompa o funcionamento e desligue a unidade. Desligue o disjuntor de corrente se tiver um exclusivamente para o ar condicionado.
- 3 Limpe os filtros e, a seguir, volte a instalá-los.

MANUTENÇÃO ANTES DE ÉPOCA DE AR CONDICIONADO

- 1 Assegure-se de que os filtros de ar não estão sujos.
- 2 Assegure-se de que não está nada a obstruir a entrada e a saída de ar do aparelho.
- 3 Controle periodicamente a armção de montagem exterior, a fim de detectar eventuais sinais de desgaste e para assegurar que fica fixa no seu lugar.

ANTES DE SOLICITAR ASSISTÊNCIA

As condições de funcionamento seguidamente descritas não denunciam avarias do equipamento.

<p>UNIDADE NÃO FUNCIONA</p> <p>A unidade não funcionará se for ligada imediatamente após ter sido desligada. A unidade não funcionará imediatamente após o modo de funcionamento ter sido alterado. Esta característica é para proteger o mecanismo interno. Espere 3 minutos até colocar a unidade em funcionamento.</p>	<p>RUÍDO SIBILANTE</p> <p>O ruído suave e sibilante que se ouve é o ruído do agente de refrigeração a correr dentro da unidade.</p>
<p>NÃO SAI AR QUENTE DA UNIDADE</p> <p>A unidade está na fase de pré-aquecimento ou de descongelação.</p>	<p>VAPOR DE ÁGUA</p> <ul style="list-style-type: none"> • No modo de funcionamento FRIO e SECAR, pode-se verificar por vezes a existência de vapor de água na saída de ar devido à diferença de temperatura entre o ar interior do quarto e o ar descarregado pela unidade. • No modo de funcionamento CALOR, pode sair vapor de água da unidade durante a descongelação.
<p>CHEIROS</p> <p>Cheiros das carpetes ou dos móveis e que tenham penetrado na unidade e cheiros dos componentes mais internos do ar condicionado na fase inicial da instalação poderão ser emitidos pela unidade.</p>	<p>ODOR EMITIDO PELA SAÍDA DE AR DO PLASMACLUSTER</p> <p>Este é um cheiro a ozono gerado a partir do gerador de iões Plasmacluster. A concentração do ozono é muito baixa, não tendo qualquer efeito adverso sobre a sua saúde. O ozono libertado para o ar decompõe-se rapidamente, e a sua densidade na sala não aumentará.</p>
<p>RUÍDO A ESTALAR</p> <p>A unidade poderá produzir um ruído a estalar. Este som é gerado pela fricção do painel frontal e outros componentes a dilatarem-se ou a unirem-se devido à mudança de temperatura.</p>	
<p>É EMITIDO UM ZUMBIDO BAIXO</p> <p>Este é o som emitido quando a unidade está a gerar iões Plasmacluster.</p>	

Se o aparelho parecer estar a funcionar mal, verifique os pontos seguidamente referidos antes de solicitar assistência técnica.

<p>SE A UNIDADE NÃO FUNCIONA</p>		
<p>Verifique se o disjuntor de corrente actuou ou se o fusível se fundiu.</p>		

<p>SE A UNIDADE NÃO ARREFECER (OU AQUECER) O QUARTO DEVIDAMENTE</p>		
<p>Controle os filtros. Se estiverem sujos, limpe-os.</p>	<p>Controle a unidade exterior para verificar se não está alguma coisa a obstruir a entrada ou a saída de ar.</p>	<p>Verifique se o termostato está devidamente regulado.</p>
<p>Assegure-se de que as janelas e as portas estão bem fechadas.</p>	<p>Havendo muitas pessoas no quarto, pode acontecer que a temperatura desejada não seja alcançada.</p>	<p>Verifique se estão quaisquer aparelhos que produzam calor a funcionar no quarto.</p>

<p>SE A UNIDADE NÃO RECEBER O SINAL DO CONTROLO REMOTO</p>		
<p>Verifique se as pilhas do controlo remoto estão descarregadas ou fracas.</p>	<p>Tente emitir novamente o sinal com o controlo remoto a apontar devidamente na direcção da janela receptora do aparelho.</p>	<p>Verifique se as pilhas do controlo remoto estão colocadas com a polaridade correcta.</p>

Por favor, chame o Serviço de Assistência Técnica quando ficar intermitente a lâmpada de FUNCIONAMENTO e lâmpada de TEMPORIZADOR no painel dos indicadores.



Προσοχή: Το προϊόν σας έχει σήμανση με αυτό το σύμβολο. Αυτό σημαίνει ότι τα χρησιμοποιημένα ηλεκτρικά και ηλεκτρονικά προϊόντα δεν θα πρέπει να αναμιγνύονται με γενικά οικιακά απορρίμματα. Υπάρχει ξεχωριστό σύστημα περισυλλογής για τα συγκεκριμένα προϊόντα.

A. Πληροφορίες σχετικά με την απόρριψη εξοπλισμού (οικιακή χρήση)

1. Στην Ευρωπαϊκή Ένωση

Προσοχή: Αν επιθυμείτε να απορρίψετε τον εξοπλισμό αυτό, μην χρησιμοποιείτε τον συνηθισμένο κάδο απορριμμάτων!

Η επεξεργασία του χρησιμοποιημένου ηλεκτρικού και ηλεκτρονικού εξοπλισμού πρέπει να γίνεται ξεχωριστά και σε συμφωνία με τη νομοθεσία που απαιτεί την κατάλληλη επεξεργασία, αποκατάσταση και ανακύκλωση του χρησιμοποιημένου ηλεκτρικού και ηλεκτρονικού εξοπλισμού.

Έπειτα από σχετική εφαρμογή σε χώρες-μέλη, ο χρησιμοποιημένος ηλεκτρικός και ηλεκτρονικός εξοπλισμός του κάθε σπιτιού εντός της ΕΕ μπορεί να επιστραφεί χωρίς χρέωση* σε προκαθορισμένες εγκαταστάσεις περισυλλογής. Σε ορισμένες χώρες* είναι δυνατόν να επιστρέψετε το παλιό σας προϊόν στον τοπικό σας προμηθευτή χωρίς χρέωση, αν αγοράσετε ένα παρόμοιο καινούργιο προϊόν.

*) Για περισσότερες πληροφορίες, επικοινωνήστε με το φορέα της περιοχής σας.

Αν ο χρησιμοποιημένος ηλεκτρικός ή ηλεκτρονικός σας εξοπλισμός έχει μπαταρίες ή συσσωρευτές, απορρίψτε αυτά πρώτα ξεχωριστά, σύμφωνα με τις τοπικές απαιτήσεις.

Η σωστή απόρριψη του προϊόντος αυτού θα σας βοηθήσει να βεβαιωθείτε ότι τα απορρίμματα υφίστανται την απαραίτητη επεξεργασία, αποκατάσταση και ανακύκλωση, αποτρέποντας έτσι πιθανές αρνητικές συνέπειες για το περιβάλλον και την ανθρώπινη υγεία, οι οποίες διαφορετικά θα μπορούσαν να προκύψουν λόγω της ακατάλληλης επεξεργασίας απορριμμάτων.

2. Σε άλλες χώρες εκτός της ΕΕ

Αν επιθυμείτε να απορρίψετε το συγκεκριμένο προϊόν, επικοινωνήστε με τους τοπικούς σας φορείς και ζητήστε πληροφορίες για τη σωστή μέθοδο απόρριψης.

B. Πληροφορίες σχετικά με την απόρριψη εξοπλισμού για χρήστες σε επιχειρήσεις.

1. Στην Ευρωπαϊκή Ένωση

Αν το προϊόν χρησιμοποιείται σε επιχειρήσεις και επιθυμείτε να το απορρίψετε:

Επικοινωνήστε με τον προμηθευτή SHARP, ο οποίος θα σας πληροφορήσει σχετικά με την επιστροφή του προϊόντος. Ενδέχεται να χρεωθείτε για το κόστος της επιστροφής και της ανακύκλωσης. Προϊόντα μικρού μεγέθους (και σε μικρές ποσότητες) ενδέχεται να μπορούν να επιστραφούν από τις τοπικές σας υπηρεσίες περισυλλογής.

2. Σε άλλες χώρες εκτός της ΕΕ

Αν επιθυμείτε να απορρίψετε το συγκεκριμένο προϊόν, επικοινωνήστε με τους τοπικούς σας φορείς και ζητήστε πληροφορίες για τη σωστή μέθοδο απόρριψης.

Σας ευχαριστούμε που αγοράσατε τη συσκευή κλιματισμού SHARP. Σας παρακαλούμε να διαβάσετε προσεκτικά αυτό το εγχειρίδιο πριν χρησιμοποιήσετε το προϊόν.

ΠΕΡΙΕΧΟΜΕΝΑ

• ΣΗΜΑΝΤΙΚΕΣ ΟΔΗΓΙΕΣ ΑΣΦΑΛΕΙΑΣ	ΕΛ-1	• ΛΕΙΤΟΥΡΓΙΑ PLASMACLUSTER	ΕΛ-10
• ΠΡΟΣΘΕΤΕΣ ΣΗΜΕΙΩΣΕΙΣ ΣΧΕΤΙΚΑ ΜΕ ΤΗ ΛΕΙΤΟΥΡΓΙΑ	ΕΛ-3	• ΛΕΙΤΟΥΡΓΙΑ TURBO	ΕΛ-11
• ΣΥΜΒΟΥΛΕΣ ΓΙΑ ΕΞΟΙΚΟΝΟΜΗΣΗ ΕΝΕΡΓΕΙΑΣ	ΕΛ-3	• ΧΡΟΝΟΔΙΑΚΟΠΤΗΣ ΑΠΕΝΕΡΓΟΠΟΙΗΣΗΣ ΜΙΑΣ ΩΡΑΣ	ΕΛ-11
• ΟΝΟΜΑΣΙΕΣ ΕΞΑΡΤΗΜΑΤΩΝ	ΕΛ-4	• ΛΕΙΤΟΥΡΓΙΑ ΜΕ ΧΡΟΝΟΔΙΑΚΟΠΤΗ	ΕΛ-12
• ΧΡΗΣΗ ΤΟΥ ΤΗΛΕΧΕΙΡΙΣΤΗΡΙΟΥ	ΕΛ-7	• ΒΟΗΘΗΤΙΚΗ ΛΕΙΤΟΥΡΓΙΑ	ΕΛ-14
• ΒΑΣΙΚΗ ΛΕΙΤΟΥΡΓΙΑ	ΕΛ-8	• ΣΥΝΤΗΡΗΣΗ	ΕΛ-15
• ΡΥΘΜΙΣΗ ΤΗΣ ΚΑΤΕΥΘΥΝΣΗΣ ΤΗΣ ΡΟΗΣ ΑΕΡΑ	ΕΛ-9	• ΠΡΙΝ ΚΑΛΕΣΕΤΕ ΤΟ ΣΕΡΒΙΣ	ΕΛ-16

ΣΗΜΑΝΤΙΚΕΣ ΟΔΗΓΙΕΣ ΑΣΦΑΛΕΙΑΣ

ΠΡΟΕΙΔΟΠΟΙΗΣΕΙΣ ΣΧΕΤΙΚΑ ΜΕ ΤΗ ΧΡΗΣΗ

- 1 Μην τραβάτε ή παραμορφώνετε το καλώδιο τροφοδοσίας. Το τράβηγμα και η κακή χρήση του καλωδίου τροφοδοσίας μπορεί να προκαλέσουν βλάβη της μονάδας και ηλεκτροπληξία.
- 2 Προσέξτε ώστε να μην εκθέτετε το σώμα σας απευθείας στον αέρα εξόδου για μεγάλο χρονικό διάστημα. Αυτό μπορεί να επηρεάσει την φυσική σας κατάσταση.
- 3 Όταν χρησιμοποιείτε τη συσκευή κλιματισμού για βρέφη, παιδιά, ηλικιωμένους, κληνίρεις ή ανθρώπους με κινητικά προβλήματα, βεβαιωθείτε ότι η θερμοκρασία του δωματίου είναι η κατάλληλη για τα άτομα που βρίσκονται στο χώρο.
- 4 Μην εισάγετε ποτέ αντικείμενα μέσα στη μονάδα. Η εισαγωγή αντικειμένων μπορεί να προκαλέσει τραυματισμούς, λόγω της υψηλής ταχύτητας περιστροφής των εσωτερικών ανεμιστήρων.
- 5 Γειώστε σωστά τη συσκευή κλιματισμού. Μην συνδέετε το καλώδιο γείωσης με σωλήνα αερίου, σωλήνα νερού, αλεξικέραυνο ή καλώδιο γείωσης τηλεφώνου. Αν η γείωση δεν είναι σωστή μπορεί να προκληθεί ηλεκτροπληξία.
- 6 Εάν εμφανισθεί οποιουδήποτε είδους ανωμαλία στη συσκευή κλιματισμού (π.χ. μυρωδιά καμμένου), σταματήστε αμέσως τη λειτουργία και θέστε ΕΚΤΟΣ ΛΕΙΤΟΥΡΓΙΑΣ τον διακόπτη του κυκλώματος.
- 7 Η συσκευή θα πρέπει να εγκατασταθεί ανάλογα με τον εθνικό κανονισμό καλωδίωσης. Λανθασμένη σύνδεση του καλωδίου μπορεί να προκαλέσει υπερθέρμανση στο καλώδιο τροφοδοσίας, το φισ και την πρίζα, με αποτέλεσμα να υπάρχει κίνδυνος πυρκαγιάς.
- 8 Εάν το καλώδιο τροφοδοσίας είναι κατεστραμμένο, πρέπει να αντικατασταθεί από τον κατασκευαστή ή από τον εξουσιοδοτημένο αντιπρόσωπο σέρβις ή από ένα αντίστοιχα καταρτισμένο άτομο προς αποφυγή βλαβών. Σε περίπτωση αντικατάστασης, να χρησιμοποιείτε μόνο το καλώδιο τροφοδοσίας που ορίζει ο κατασκευαστής.

ΠΡΟΕΙΔΟΠΟΙΗΣΕΙΣ ΓΙΑ ΕΓΚΑΤΑΣΤΑΣΗ/ΑΦΑΙΡΕΣΗ/ΕΠΙΣΚΕΥΗ

- Μην επιχειρήσετε να εγκαταστήσετε/αφαιρέσετε/επισκευάσετε μόνοι σας τη μονάδα. Η εσφαλμένη εργασία μπορεί να προκαλέσει ηλεκτροπληξία, διαρροή νερού, πυρκαγιά κλπ. Συμβουλευθείτε τον αντιπρόσωπο ή άλλο ειδικευμένο προσωπικό συντήρησης σχετικά με την εγκατάσταση/αφαίρεση/επισκευή της μονάδας.



Αυτός ο εξοπλισμός συμμορφώνεται με τις απαιτήσεις των Οδηγιών 89/336/ΕΟΚ και 73/23/ΕΟΚ όπως τροποποιήθηκαν από την 93/68/ΕΟΚ.

ΠΡΟΣΟΧΗ ΚΑΤΑ ΤΗ ΧΡΗΣΗ

- 1** Να ανοίγετε περιοδικά ένα παράθυρο ή μία πόρτα για να αερίζετε το δωμάτιο, ειδικά όταν χρησιμοποιείτε συσκευές αερίου. Αν ο αερισμός είναι ανεπαρκής μπορεί να προκληθεί έλλειψη οξυγόνου.
- 2** Μην χειρίζεστε τα πλήκτρα με υγρά χέρια. Υπάρχει κίνδυνος ηλεκτροπληξίας.
- 3** Για λόγους ασφαλείας, θέστε το διακόπτη εκτός λειτουργίας όταν δεν πρόκειται να χρησιμοποιήσετε τη μονάδα για μεγάλο χρονικό διάστημα.
- 4** Να ελέγχετε περιοδικά το πλαίσιο στήριξης της εξωτερικής μονάδας για τυχόν φθορές και να βεβαιώνετε ότι είναι σωστά στερεωμένο στη θέση του.
- 5** Μην τοποθετείτε οτιδήποτε επάνω στην εξωτερική μονάδα και μην πατάτε επάνω της. Τα αντικείμενα ή τα άτομα μπορεί να πέσουν και να προκληθεί τραυματισμός.
- 6** Η μονάδα αυτή είναι σχεδιασμένη για οικιακή χρήση. Μην τη χρησιμοποιείτε για άλλες εφαρμογές όπως σε σπίτια σκύλων ή θερμοκήπια για την ανάπτυξη ζώων ή φυτών.
- 7** Μην τοποθετείτε δοχεία με νερό επάνω στη μονάδα. Εάν διεισδύσει νερό στη μονάδα, υπάρχει κίνδυνος φθοράς των ηλεκτρικών μονώσεων και πρόκλησης ηλεκτροπληξίας.
- 8** Μη φράσσετε τις εισόδους και εξόδους αέρα της μονάδας. Μπορεί να προκληθεί ανεπαρκής απόδοση ή βλάβες.
- 9** Φροντίστε να διακόψετε τη λειτουργία και να θέσετε εκτός λειτουργίας τον διακόπτη πριν πραγματοποιήσετε συντήρηση ή καθαρισμό. Στο εσωτερικό της μονάδας υπάρχει ένας περιστρεφόμενος ανεμιστήρας και μπορεί να τραυματιστείτε.
- 10** Μην καταβρέχετε ή ρίχνετε νερό απευθείας επάνω στη μονάδα. Το νερό μπορεί να προκαλέσει ηλεκτροπληξία ή βλάβη του εξοπλισμού.
- 11** Η συσκευή αυτή δεν πρέπει να χρησιμοποιείται από νεαρά παιδιά ή ακατάλληλα άτομα χωρίς επίβλεψη.
Τα παιδιά πρέπει να παρακολουθούνται ώστε να είστε σίγουροι ότι δεν παίζουν με τη συσκευή.

ΠΡΟΣΟΧΗ ΚΑΤΑ ΤΗΝ ΤΟΠΟΘΕΤΗΣΗ/ΕΓΚΑΤΑΣΤΑΣΗ

- Βεβαιωθείτε ότι έχετε συνδέσει τη συσκευή κλιματισμού σε ρεύμα με την ονομαστική τάση και συχνότητα.
Εάν η τάση ή η συχνότητα του ρεύματος δεν είναι σωστές, θα προκληθεί βλάβη στον εξοπλισμό και πιθανώς πυρκαγιά.
- Μην εγκαταστήσετε τη μονάδα σε σημείο όπου υπάρχει κίνδυνος διαρροής εύφλεκτων αερίων. Μπορεί να προκληθεί πυρκαγιά. Εγκαταστήστε τη μονάδα σε σημείο με τη λιγότερη δυνατή σκόνη, ατμούς και υγρασία στον αέρα.
- Τοποθετήστε τον σωλήνα αποστράγγισης έτσι ώστε να εξασφαλίζεται ομαλή αποστράγγιση. Εάν η αποστράγγιση είναι ανεπαρκής μπορεί να δημιουργηθεί υγρασία στο δωμάτιο, στα έπιπλα κλπ.
- Βεβαιωθείτε ότι έχει τοποθετηθεί ένας διακόπτης διαρροών ή ένας διακόπτης κυκλώματος, ανάλογα με την θέση της εγκατάστασης, ώστε να αποφύγετε την ηλεκτροπληξία.

ΠΡΟΣΘΕΤΕΣ ΣΗΜΕΙΩΣΕΙΣ ΣΧΕΤΙΚΑ ΜΕ ΤΗ ΛΕΙΤΟΥΡΓΙΑ

ΕΥΡΟΣ ΘΕΡΜΟΚΡΑΣΙΑΣ ΛΕΙΤΟΥΡΓΙΑΣ

		ΕΣΩΤΕΡΙΚΗ ΘΕΡΜΟΚΡΑΣΙΑ	ΕΞΩΤΕΡΙΚΗ ΘΕΡΜΟΚΡΑΣΙΑ
ΨΥΞΗ	ανώτατο όριο	32°C D.B. 23°C W.B.	43°C D.B. -
	κατώτατο όριο	21°C D.B. 15°C W.B.	21°C D.B. -
ΘΕΡΜΑΝΣΗ	ανώτατο όριο	27°C D.B. -	24°C D.B. 18°C W.B.
	κατώτατο όριο	20°C D.B. -	-8,5°C D.B. -9,5°C W.B.

D.B. = Θερμοκρασία ξηρού θερμομέτρου W.B. = Θερμοκρασία υγρού θερμομέτρου

- Η ενσωματωμένη συσκευή προστασίας μπορεί να αποτρέψει τη λειτουργία της συσκευής έξω από αυτή την περιοχή.
- Στην έξοδο του αέρα μπορεί να σχηματισθούν υδρατμοί εάν η μονάδα λειτουργεί συνεχώς σε λειτουργία ΨΥΞΗΣ ή ΑΦΥΓΡΑΝΣΗΣ όταν η υγρασία είναι μεγαλύτερη από 80%.

ΣΕ ΠΕΡΙΠΤΩΣΗ ΔΙΑΚΟΠΗΣ ΡΕΥΜΑΤΟΣ

Αυτή η συσκευή κλιματισμού διαθέτει λειτουργία μνήμης για να αποθηκεύει τις ρυθμίσεις ακόμη και εάν συμβεί διακοπή ρεύματος.

Μόλις αποκατασταθεί η ηλεκτρική τροφοδοσία, η μονάδα θα ξεκινήσει αυτόματα με τις ίδιες ρυθμίσεις οι οποίες ήταν ενεργοποιημένες πριν από τη διακοπή, εκτός από τις ρυθμίσεις του χρονοδιακόπτη.

Εάν οι χρονοδιακόπτες είχαν ρυθμισθεί πριν από μία διακοπή ρεύματος, θα πρέπει να επαναρυθμιστούν ύστερα από την αποκατάσταση της ηλεκτρικής τροφοδοσίας.

ΛΕΙΤΟΥΡΓΙΑ ΠΡΟΘΕΡΜΑΝΣΗΣ

Κατά τη λειτουργία ΘΕΡΜΑΝΣΗΣ, ο ανεμιστήρας της εσωτερικής μονάδας μπορεί να μην εκκινήσει για δύο έως πέντε λεπτά ύστερα από την εκκίνηση της μονάδας, προκειμένου να αποφευχθεί η έξοδος κρύου αέρα από την μονάδα.

ΛΕΙΤΟΥΡΓΙΑ ΑΠΟΨΥΞΗΣ

- Όταν σχηματιστεί πάγος στον εναλλάκτη θερμότητας της εξωτερικής μονάδας κατά τη διάρκεια της λειτουργίας ΘΕΡΜΑΝΣΗΣ, μία αυτόματη συσκευή απόψυξης παρέχει θερμότητα για περίπου 5-10 λεπτά ώστε να αποψυχθεί ο πάγος. Κατά τη διάρκεια της απόψυξης, παύουν να λειτουργούν ο εσωτερικός και ο εξωτερικός ανεμιστήρας.
- Μόλις ολοκληρωθεί η απόψυξη, η μονάδα επανέρχεται αυτόματα στη λειτουργία ΘΕΡΜΑΝΣΗΣ.

ΑΠΟΔΟΣΗ ΘΕΡΜΑΝΣΗΣ

- Η μονάδα διαθέτει μία αντλία θερμότητας, η οποία απορροφά θερμότητα από τον εξωτερικό αέρα και την απελευθερώνει μέσα στο δωμάτιο. Συνεπώς η θερμοκρασία του εξωτερικού αέρα επηρεάζει σημαντικά την απόδοση της θέρμανσης.
- Εάν η απόδοση της θέρμανσης μειώνεται λόγω χαμηλής εξωτερικής θερμοκρασίας, χρησιμοποιήστε ένα πρόσθετο θερμαντικό σώμα.
- Για την προθέρμανση και τη θέρμανση ολόκληρου του δωματίου απαιτείται κάποιος χρόνος, λόγω του συστήματος εξαναγκασμένης κυκλοφορίας αέρα.

ΣΥΜΒΟΥΛΕΣ ΓΙΑ ΕΞΟΙΚΟΝΟΜΗΣΗ ΕΝΕΡΓΕΙΑΣ

Παρακάτω ακολουθούν ορισμένοι απλοί τρόποι για εξοικονόμηση ενέργειας όταν χρησιμοποιείτε τη συσκευή κλιματισμού.

ΡΥΘΜΙΣΤΕ ΤΗ ΣΩΣΤΗ ΘΕΡΜΟΚΡΑΣΙΑ

- Εάν ρυθμίσετε το θερμοστάτη 1°C υψηλότερα από την επιθυμητή θερμοκρασία στη λειτουργία ΨΥΞΗΣ, και 2°C χαμηλότερα στη λειτουργία ΘΕΡΜΑΝΣΗΣ, θα εξοικονομήσετε περίπου 10% στην κατανάλωση ρεύματος.
- Εάν ρυθμίσετε τη θερμοκρασία χαμηλότερα από την απαραίτητη κατά τη διάρκεια της λειτουργίας ψύξης, η κατανάλωση ενέργειας θα αυξηθεί.

ΠΡΟΦΥΛΑΞΤΕ ΤΗ ΣΥΣΚΕΥΗ ΑΠΟ ΤΗΝ ΑΜΕΣΗ ΗΛΙΑΚΗ ΑΚΤΙΝΟΒΟΛΙΑ ΚΑΙ ΤΑ ΡΕΥΜΑΤΑ ΑΕΡΑ

- Η προφύλαξη της συσκευής από την άμεση ηλιακή ακτινοβολία κατά τη διάρκεια της λειτουργίας ψύξης θα μειώσει την κατανάλωση ενέργειας.
- Κλείνετε τα παράθυρα και τις πόρτες κατά τη λειτουργία ψύξης και θέρμανσης.

ΡΥΘΜΙΣΤΕ ΤΗ ΣΩΣΤΗ ΚΑΤΕΥΘΥΝΣΗ ΤΗΣ ΡΟΗΣ ΑΕΡΑ ΩΣΤΕ ΝΑ ΕΠΙΤΥΧΕΤΕ ΤΗ ΒΕΛΤΙΣΤΗ ΚΥΚΛΟΦΟΡΙΑ ΤΟΥ ΑΕΡΑ

ΔΙΑΤΗΡΗΣΤΕ ΚΑΘΑΡΟ ΤΟ ΦΙΛΤΡΟ ΩΣΤΕ ΝΑ ΕΞΑΣΦΑΛΙΣΕΤΕ ΑΠΟΔΟΤΙΚΗ ΛΕΙΤΟΥΡΓΙΑ

ΕΚΜΕΤΑΛΛΕΥΘΕΙΤΕ ΤΗ ΛΕΙΤΟΥΡΓΙΑ ΤΟΥ ΧΡΟΝΟΔΙΑΚΟΠΤΗ ΑΠΕΝΕΡΓΟΠΟΙΗΣΗΣ

ΑΠΟΣΥΝΔΕΣΤΕ ΤΟ ΚΑΛΩΔΙΟ ΤΡΟΦΟΔΟΣΙΑΣ ΟΤΑΝ Η ΜΟΝΑΔΑ ΔΕΝ ΠΡΟΚΕΙΤΑΙ ΝΑ ΧΡΗΣΙΜΟΠΟΙΗΘΕΙ ΓΙΑ ΜΕΓΑΛΟ ΧΡΟΝΙΚΟ ΔΙΑΣΤΗΜΑ

- Η εσωτερική μονάδα καταναλώνει μία μικρή ποσότητα ενέργειας ακόμη και όταν δεν λειτουργεί.

ΟΝΟΜΑΣΙΕΣ ΕΞΑΡΤΗΜΑΤΩΝ

ΕΣΩΤΕΡΙΚΗ ΜΟΝΑΔΑ (AY-AP7FHR/AY-AP9FHR)

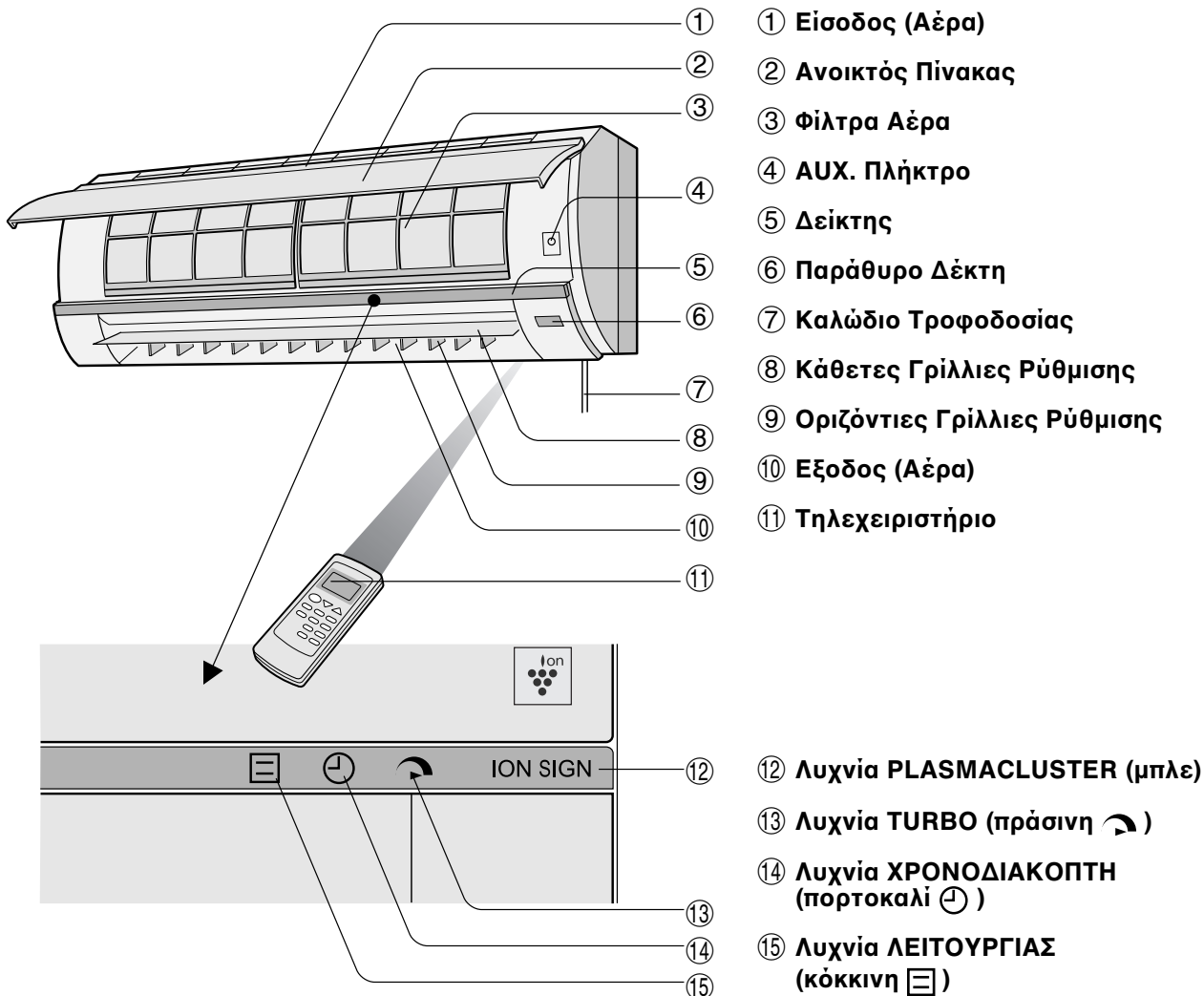

ΕΞΩΤΕΡΙΚΗ ΜΟΝΑΔΑ

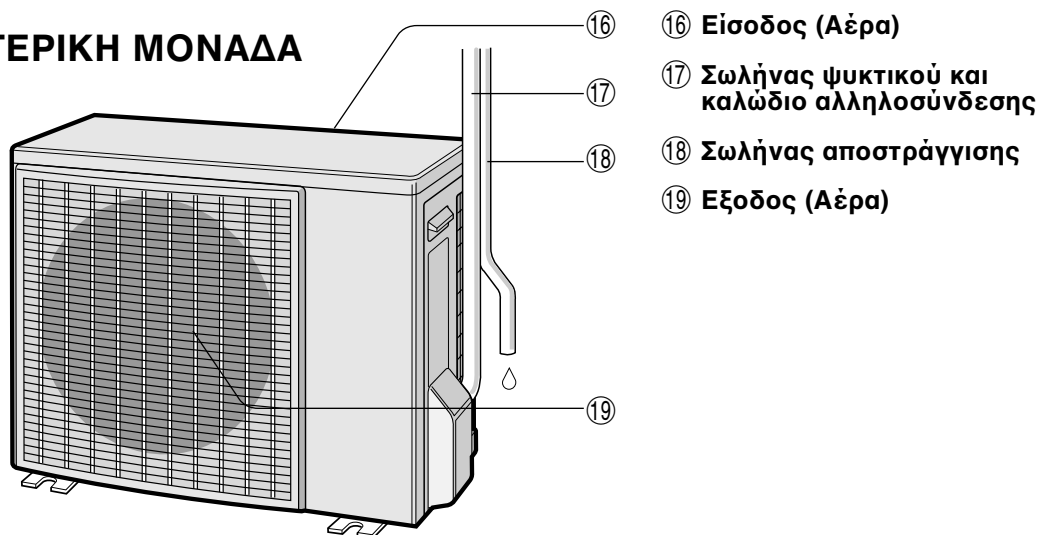

ΣΗΜΕΙΩΣΗ: Οι πραγματικές μονάδες μπορεί να διαφέρουν ελαφρά από αυτές που εμφανίζονται παραπάνω.

ΤΗΛΕΧΕΙΡΙΣΤΗΡΙΟ (AY-AP12FHR)

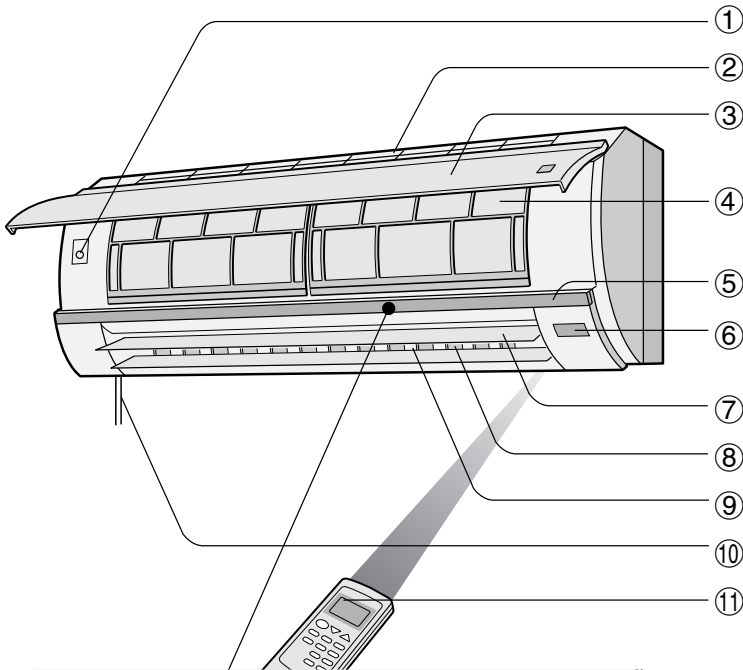

- ① ΑΥΧ. Πλήκτρο
- ② Είσοδος (Αέρα)
- ③ Ανοικτός Πίνακας
- ④ Φίλτρα Αέρα
- ⑤ Δείκτης
- ⑥ Παράθυρο Δέκτη
- ⑦ Κάθετες Γρίλλιες Ρύθμισης
- ⑧ Οριζόντιες Γρίλλιες Ρύθμισης
- ⑨ Εξοδος (Αέρα)
- ⑩ Καλώδιο Τροφοδοσίας
- ⑪ Τηλεχειριστήριο

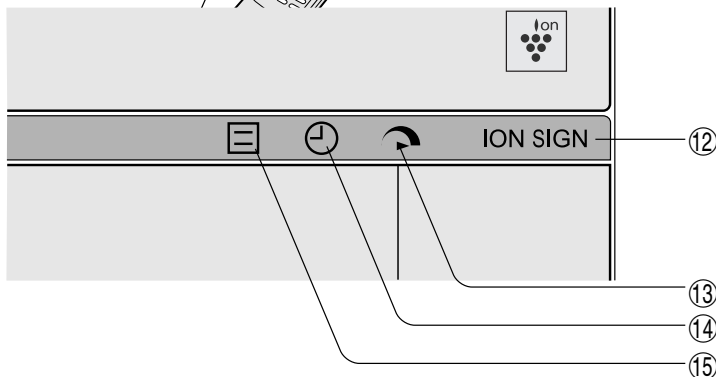

- ⑫ Λυχνία PLASMACLUSTER (μπλε)
- ⑬ Λυχνία TURBO (πράσινη)
- ⑭ Λυχνία ΧΡΟΝΟΔΙΑΚΟΠΤΗ (πορτοκαλί)
- ⑮ Λυχνία ΛΕΙΤΟΥΡΓΙΑΣ (κόκκινη)

ΕΞΩΤΕΡΙΚΗ ΜΟΝΑΔΑ

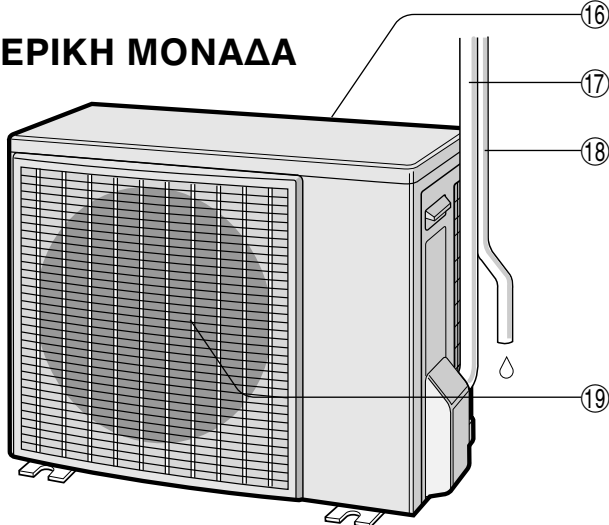

- ⑯ Είσοδος (Αέρα)
- ⑰ Σωλήνας ψυκτικού και καλώδιο αλληλοσύνδεσης
- ⑱ Σωλήνας αποστράγγισης
- ⑲ Εξοδος (Αέρα)

ΣΗΜΕΙΩΣΗ: Οι πραγματικές μονάδες μπορεί να διαφέρουν ελαφρά από αυτές που εμφανίζονται παραπάνω.

ΟΝΟΜΑΣΙΕΣ ΕΞΑΡΤΗΜΑΤΩΝ

ΤΗΛΕΧΕΙΡΙΣΤΗΡΙΟ

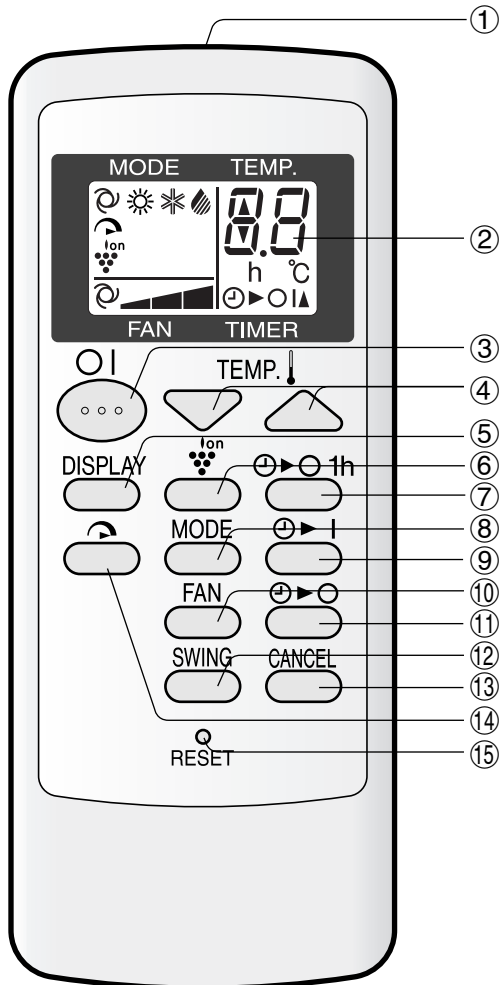

- ① ΠΟΜΠΟΣ
- ② ΟΘΟΝΗ ΕΝΔΕΙΞΕΩΝ (Οθόνη Υγρών Κρυστάλλων)
- ③ Πλήκτρο ΕΝΤΟΣ/ΕΚΤΟΣ ΛΕΙΤΟΥΡΓΙΑΣ
- ④ Πλήκτρο TEMP. (Θερμοστάτης)
- ⑤ Πλήκτρο ΟΘΟΝΗΣ ΕΝΔΕΙΞΕΩΝ (DISPLAY)
- ⑥ Πλήκτρο PLASMACLUSTER
- ⑦ Πλήκτρο ΧΡΟΝΟΔΙΑΚΟΠΤΗ ΑΠΕΝΕΡΓΟΠΟΙΗΣΗΣ ΜΙΑΣ ΩΡΑΣ
- ⑧ Πλήκτρο ΤΡΟΠΟΥ ΛΕΙΤΟΥΡΓΙΑΣ (MODE)
- ⑨ Πλήκτρο ΧΡΟΝΟΔΙΑΚΟΠΤΗ ΕΝΕΡΓΟΠΟΙΗΣΗΣ (για ρύθμιση του χρονοδιακόπτη)
- ⑩ Πλήκτρο ΑΝΕΜΙΣΤΗΡΑ (FAN)
- ⑪ Πλήκτρο ΧΡΟΝΟΔΙΑΚΟΠΤΗ ΑΠΕΝΕΡΓΟΠΟΙΗΣΗΣ (για ρύθμιση του χρονοδιακόπτη)
- ⑫ Πλήκτρο ΜΕΤΑΣΤΡΟΦΗΣ (SWING)
- ⑬ Πλήκτρο ΑΚΥΡΩΣΗΣ ΧΡΟΝΟΔΙΑΚΟΠΤΗ (CANCEL)
- ⑭ Πλήκτρο TURBO
- ⑮ Πλήκτρο ΕΠΑΝΑΦΟΡΑ (RESET)

ΟΘΟΝΗ ΥΓΡΩΝ ΚΡΥΣΤΑΛΛΩΝ ΤΟΥ ΤΗΛΕΧΕΙΡΙΣΤΗΡΙΟΥ

⑯ ΣΥΜΒΟΛΑ ΤΡΟΠΩΝ ΛΕΙΤΟΥΡΓΙΑΣ

- ☺ : ΑΥΤΟΜΑΤΗ ☀ : ΘΕΡΜΑΝΣΗ
- ✱ : ΨΥΞΗ ☂ : ΑΦΥΓΡΑΝΣΗ

⑰ ΣΥΜΒΟΛΟ TURBO

⑱ ΣΥΜΒΟΛΟ PLASMACLUSTER

⑲ ΣΥΜΒΟΛΑ ΤΑΧΥΤΗΤΑΣ ΑΝΕΜΙΣΤΗΡΑ

- ☺ : ΑΥΤΟΜΑΤΗ ▴ ▽ : Χειροκίνητη ρύθμιση

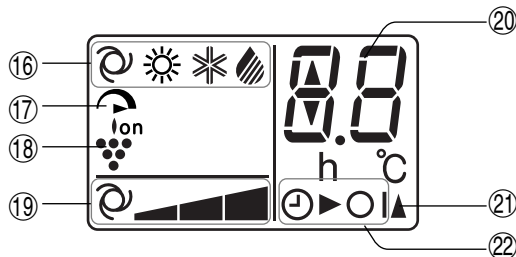

⑳ ΕΝΔΕΙΚΤΗΣ ΘΕΡΜΟΚΡΑΣΙΑΣ ΚΑΙ ΑΝΤΙΣΤΡΟΦΗΣ ΜΕΤΡΗΣΗΣ ΧΡΟΝΟΔΙΑΚΟΠΤΗ

㉑ ΣΥΜΒΟΛΟ ΕΚΠΟΜΠΗΣ

㉒ ΕΝΔΕΙΚΤΗΣ ΧΡΟΝΟΔΙΑΚΟΠΤΗ ΕΝΤΟΣ/ΕΚΤΟΣ ΛΕΙΤΟΥΡΓΙΑΣ

Υποδεικνύει πότε έχει ρυθμιστεί εντός ή εκτός λειτουργίας ο χρονοδιακόπτης.

ΧΡΗΣΗ ΤΟΥ ΤΗΛΕΧΕΙΡΙΣΤΗΡΙΟΥ

ΕΙΣΑΓΩΓΗ ΜΠΑΤΑΡΙΩΝ Χρησιμοποιήστε δύο μπαταρίες μεγέθους AAA (R03).

- 1** Αφαιρέστε το κάλυμμα των μπαταριών στο πίσω μέρος του τηλεχειριστηρίου.
- 2** Εισάγετε τις μπαταρίες στη θέση φροντίζοντας οι πολικότητες \oplus και \ominus να είναι σωστά ευθυγραμμισμένες.
 - Όταν τοποθετηθούν σωστά οι μπαταρίες οι γραμμές θα υποδεικνύονται στην οθόνη ενδείξεων.
- 3** Επανατοποθετήστε το κάλυμμα των μπαταριών.
- 4** Πατήστε το πλήκτρο RESET χρησιμοποιώντας ένα λεπτό αιχμηρό αντικείμενο.

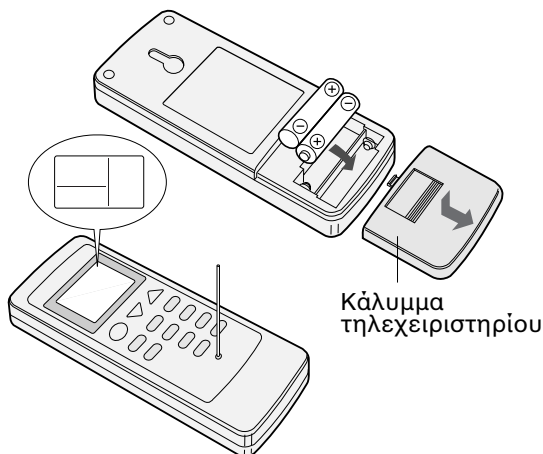

ΣΗΜΕΙΩΣΕΙΣ:

- Οι μπαταρίες έχουν διάρκεια ζωής ένα περίπου έτος με κανονική χρήση.
- Όταν αντικαθιστάτε τις μπαταρίες, να αλλάζετε πάντοτε και τις δύο μπαταρίες και να φροντίζετε να είναι του ίδιου τύπου.
- Εάν το τηλεχειριστήριο δεν λειτουργεί σωστά αφότου αντικαταστήσετε τις μπαταρίες, πατήστε το πλήκτρο RESET χρησιμοποιώντας ένα λεπτό αιχμηρό αντικείμενο.
- Εάν δεν πρόκειται να χρησιμοποιήσετε τη μονάδα για ένα μεγάλο χρονικό διάστημα, αφαιρέστε τις μπαταρίες από το τηλεχειριστήριο.

ΧΡΗΣΗ ΤΟΥ ΤΗΛΕΧΕΙΡΙΣΤΗΡΙΟΥ

Στρέψτε το τηλεχειριστήριο προς το παράθυρο του δέκτη σήματος της μονάδας και πιέστε το πλήκτρο που επιθυμείτε. Η μονάδα εκπέμπει ένα μπιπ μόλις λάβει το σήμα.

- Βεβαιωθείτε ότι δεν υπάρχουν κουρτίνες ή άλλα αντικείμενα ανάμεσα στο τηλεχειριστήριο και τη μονάδα.
- Το τηλεχειριστήριο μπ ορεί να μεταδώσει σήματα σε απόσταση μέχρι 7 μέτρων.

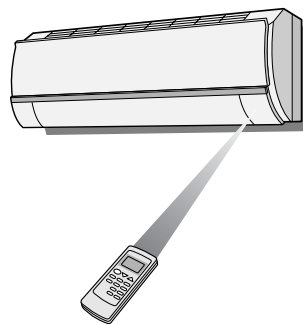

ΠΡΟΣΟΧΗ

- Προφυλάξτε το παράθυρο του δέκτη σήματος από την ισχυρή άμεση ηλιακή ακτινοβολία, γιατί αυτό μπορεί να επηρεάσει δυσμενώς τη λειτουργία του. Εάν το παράθυρο του δέκτη σήματος είναι εκτεθειμένο σε άμεση ηλιακή ακτινοβολία, κλείστε την κουρτίνα ώστε να εμποδισετε το φως.
- Η χρήση λάμπας φθορίου με γρήγορη εκκίνηση στο ίδιο δωμάτιο, μπορεί να δημιουργήσει παρεμβολές στην εκπομπή του σήματος.
- Η μονάδα μπορεί να επηρεαστεί από σήματα που εκπέμπονται από τηλεχειριστήρια τηλεόρασης, βίντεο ή άλλων συσκευών που βρίσκονται στο ίδιο δωμάτιο.
- Μην αφήνετε το τηλεχειριστήριο εκτεθειμένο σε άμεση ηλιακή ακτινοβολία ή κοντά σε θερμαντικό σώμα. Επίσης, προστατέψτε τη μονάδα και το τηλεχειριστήριο από υγρασία και χτυπήματα που μπορούν να καταστρέψουν το χρώμα ή να τους προκαλέσουν βλάβες.

ΒΑΣΙΚΗ ΛΕΙΤΟΥΡΓΙΑ

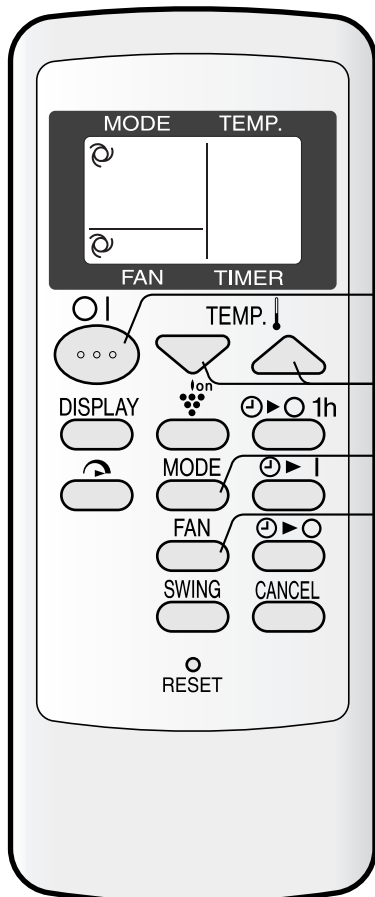

1 Πιέστε το πλήκτρο **MODE** για να επιλέξετε τον τρόπο λειτουργίας.



2 Πιέστε το πλήκτρο **ΕΝΤΟΣ/ΕΚΤΟΣ ΛΕΙΤΟΥΡΓΙΑΣ** για να ξεκινήσει η λειτουργία.

- Η κόκκινη λυχνία **ΛΕΙΤΟΥΡΓΙΑΣ** (☐) της μονάδας θα ανάψει.

3 Πιέστε το πλήκτρο **TEMP.** για να εισαγάγετε την επιθυμητή θερμοκρασία.

ΛΕΙΤΟΥΡΓΙΑ ΑΥΤΟΜΑΤΗ/ΑΦΥΓΡΑΝΣΗ

Η θερμοκρασία μπορεί να αλλάξει σε βήματα 1°C από 2°C υψηλότερη ως 2°C χαμηλότερη από τη θερμοκρασία που καθορίζεται αυτόματα από τη συσκευή κλιματισμού.

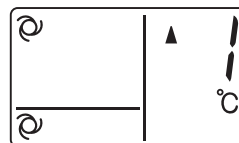

ΛΕΙΤΟΥΡΓΙΑ ΨΥΞΗΣ/ΘΕΡΜΑΝΣΗΣ

Η θερμοκρασία μπορεί να ρυθμιστεί από 18 ως 32°C.

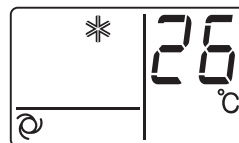

4 Πιέστε το πλήκτρο **FAN** για να ρυθμίσετε την επιθυμητή ταχύτητα ανεμιστήρα.

ΑΥΤΟΜΑΤΗ ΑΠΑΛΗ ΧΑΜΗΛΗ ΥΨΗΛΗ



- Στη λειτουργία **ΑΦΥΓΡΑΝΣΗΣ**, η ταχύτητα ανεμιστήρα είναι προρυθμισμένη στην **ΑΥΤΟΜΑΤΗ** και δεν μπορεί να αλλάξει.

5 Για να θέσετε τη μονάδα εκτός λειτουργίας, πιέστε πάλι το πλήκτρο **ΕΝΤΟΣ/ΕΚΤΟΣ ΛΕΙΤΟΥΡΓΙΑΣ**.

- Η κόκκινη λυχνία **ΛΕΙΤΟΥΡΓΙΑΣ** (☐) στη μονάδα θα σβήσει.

ΣΥΜΒΟΥΛΕΣ ΓΙΑ ΑΥΤΟΜΑΤΗ ΛΕΙΤΟΥΡΓΙΑ

Ισθν ΑΥΤΟΜΑΤΗ λειτουργία, η ρύθμιση της θερμοκρασίας και ο τρόπος λειτουργίας επιλέγονται αυτόματα ανάλογα με τη θερμοκρασία δωματίου όταν η μονάδα βρίσκεται σε λειτουργία.

Τρόποι λειτουργίας και ρύθμιση της θερμοκρασίας

Θερμοκρασία δωματίου σε λειτουργία εκκίνησης	Αυτόματη λειτουργία	
	Τρόπος λειτουργίας	Ρύθμιση θερμοκρασίας
Κάτω από 21°C	ΘΕΡΜΑΝΣΗ	23°C
21°C-24°C	ΑΦΥΓΡΑΝΣΗ	Θερμοκρασία δωματίου σε εκκίνηση
24°C-26°C	ΨΥΞΗ	24°C
26°C-28°C	ΨΥΞΗ	25°C
Πάνω από 28°C	ΨΥΞΗ	26°C

ΚΑΘΕΤΗ ΚΑΤΕΥΘΥΝΣΗ ΡΟΗΣ ΑΕΡΑ

Πιέστε μία φορά το πλήκτρο SWING στο τηλεχειριστήριο.

- Η κλίση της γρίλιας κάθετης ρύθμισης θα αλλάζει συνεχώς.

Πιέστε πάλι το πλήκτρο SWING όταν η γρίλια κάθετης ρύθμισης βρίσκεται στην επιθυμητή θέση.

- Η γρίλια θα σταματήσει να μετακινείται μέσα στην περιοχή που εμφανίζεται στο διάγραμμα.
- Η θέση ρύθμισης θα αποθηκευτεί στη μνήμη και την επόμενη φορά που θα λειτουργήσει θα ρυθμιστεί στην ίδια θέση.

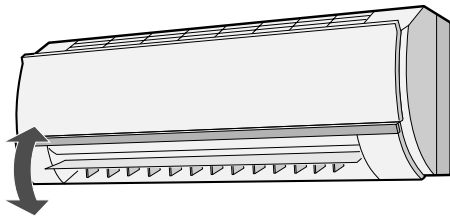

Περιοχή ρύθμισης

Λειτουργίες ΨΥΞΗΣ και ΑΦΥΓΡΑΝΣΗΣ

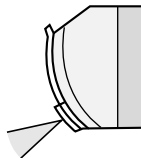

Η περιοχή ρύθμισης είναι στενότερη από την περιοχή ΜΕΤΑΣΤΡΟΦΗΣ ώστε να αποφεύγεται ο σχηματισμός υδρατμών.

Λειτουργία ΘΕΡΜΑΝΣΗΣ

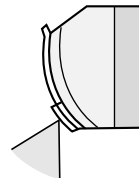

Η περιοχή είναι μεγάλη και η ροή του αέρα μπορεί να κατευθυνθεί προς το δάπεδο.

ΟΡΙΖΟΝΤΙΑ ΚΑΤΕΥΘΥΝΣΗ ΡΟΗΣ ΑΕΡΑ

Κρατήστε τη γρίλια οριζόντιας ρύθμισης όπως φαίνεται στο διάγραμμα και ρυθμίστε την κατεύθυνση της ροής του αέρα.

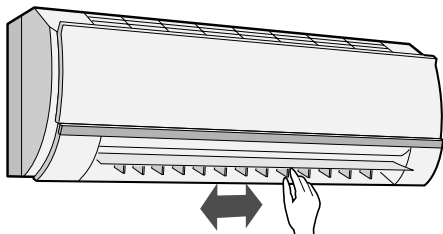

(AY-AP7FHR/AY-AP9FHR)

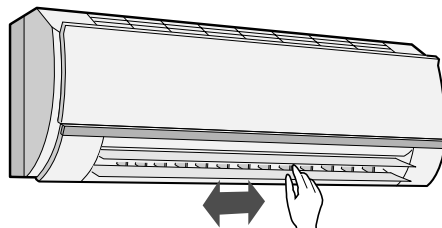

(AY-AP12FHR)



ΠΡΟΣΟΧΗ

Μην επιχειρήσετε ποτέ να ρυθμίσετε τις γρίλιες κάθετης ρύθμισης με το χέρι.

- Η χειροκίνητη ρύθμιση της γρίλιας κάθετης ρύθμισης μπορεί να προκαλέσει βλάβη στη μονάδα όταν χρησιμοποιείται το τηλεχειριστήριο για τη ρύθμιση.
- Όταν η γρίλια κάθετης ρύθμισης βρίσκεται στη κατώτατη θέση στη λειτουργία ΨΥΞΗΣ ή ΑΦΥΓΡΑΝΣΗΣ για παρατεταμένο χρονικό διάστημα, μπορεί να σχηματισθούν υδρατμοί.

Μην ρυθμίζετε τη γρίλια οριζόντιας ρύθμισης άκρως δεξιά ή αριστερά στη λειτουργία ΨΥΞΗΣ όταν η ταχύτητα του ανεμιστήρα είναι ρυθμισμένη στο "ΑΠΑΛΗ ()" για εκτεταμένη χρονική περίοδο.

Ενδέχεται να σχηματιστούν υδρατμοί στις γρίλιες.

ΛΕΙΤΟΥΡΓΙΑ PLASMACLUSTER

Η γεννήτρια ιονισμού plasmacluster εντός της συσκευής κλιματισμού θα απελευθερώσει θετικά και αρνητικά ιόντα plasmacluster στο δωμάτιο.

Περίπου οι ίδιοι αριθμοί θετικών και αρνητικών ιόντων που απελευθερώθηκαν στην ατμόσφαιρα θα μειώσουν κάπως την παραγόμενη από τον αέρα μούχλα.

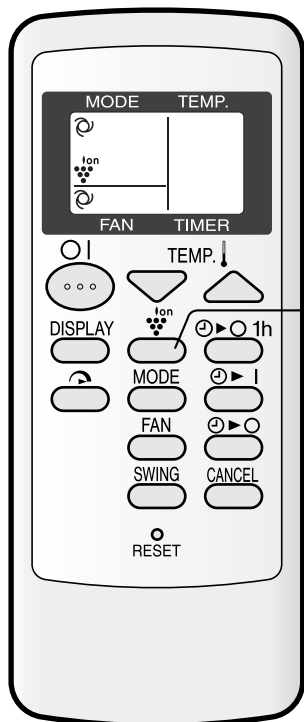

1 Κατά τη διάρκεια της λειτουργίας, πατήστε το πλήκτρο PLASMACLUSTER.

- Το τηλεχειριστήριο θα εμφανίσει “ Ion ”.
- Η μπλε λυχνία PLASMACLUSTER στη μονάδα θα ανάψει.

ΓΙΑ ΑΚΥΡΩΣΗ

Πατήστε ξανά το πλήκτρο PLASMACLUSTER.

- Η λυχνία PLASMACLUSTER στη μονάδα θα σβήσει.

ΣΗΜΕΙΩΣΕΙΣ:



- Η χρήση της λειτουργίας PLASMACLUSTER θα καταχωρηθεί στη μνήμη και θα ενεργοποιηθεί την επόμενη φορά που θα θέσετε σε λειτουργία τη συσκευή κλιματισμού.
- Για να σβήσετε τη λυχνία PLASMACLUSTER, πατήστε το πλήκτρο DISPLAY.
- Όταν το πλήκτρο PLASMACLUSTER είναι πατημένο ενώ η μονάδα δεν λειτουργεί, η λειτουργία PLASMACLUSTER θα λειτουργεί χωρίς να συνοδεύει τη λειτουργία της συσκευής κλιματισμού (π.χ. ΘΕΡΜΑΝΣΗ ή ΨΥΞΗ). Το σύμβολο λειτουργίας του τηλεχειριστηρίου θα σβήσει και η ταχύτητα του ανεμιστήρα δεν θα μπορεί να οριστεί ΑΥΤΟΜΑΤΑ.

ΛΕΙΤΟΥΡΓΙΑ TURBO

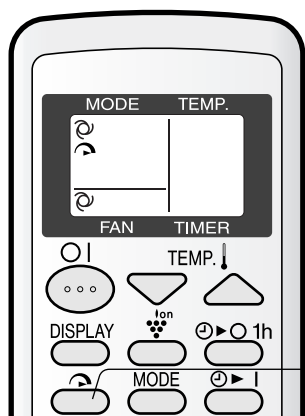
Σε αυτή τη λειτουργία, ο ανεμιστήρας της συσκευής κλιματισμού λειτουργεί σε “εξαιρετικά υψηλή” ταχύτητα και η θερμοκρασία έχει ρυθμιστεί στους 15°C στις λειτουργίες ΨΥΞΗΣ και ΑΦΥΓΡΑΝΣΗΣ και στους 32°C στη λειτουργία ΘΕΡΜΑΝΣΗΣ για γρήγορη ψύξη ή θέρμανση του δωματίου.



1 Πατήστε το πλήκτρο TURBO κατά τη διάρκεια της λειτουργίας.

- Το τηλεχειριστήριο θα εμφανίσει “”.
- Η προβολή θερμοκρασίας θα σβήσει.
- Η πράσινη λυχνία TURBO () στη μονάδα θα ανάψει.

ΓΙΑ ΑΚΥΡΩΣΗ

Πατήστε ξανά το πλήκτρο TURBO.

- Η λειτουργία TURBO θα ακυρωθεί όταν αλλάξει ο τρόπος λειτουργίας ή όταν η μονάδα θα είναι εκτός λειτουργίας.
- Η πράσινη λυχνία TURBO () στη μονάδα θα σβήσει.

ΣΗΜΕΙΩΣΕΙΣ:



- Δεν μπορείτε να ρυθμίσετε τη θερμοκρασία ή την ταχύτητα του ανεμιστήρα κατά τη λειτουργία TURBO.
- Μετά από 30 λεπτά λειτουργίας της μονάδας στη λειτουργία TURBO, ο ανεμιστήρας θα ρυθμιστεί σε “ΥΨΗΛΗ” ταχύτητα και η θερμοκρασία θα ρυθμιστεί στους 30°C στις λειτουργίες ΨΥΞΗΣ και ΑΦΥΓΡΑΝΣΗΣ.
- Για να σβήσετε τη λυχνία TURBO, πατήστε το πλήκτρο DISPLAY.

ΧΡΟΝΟΔΙΑΚΟΠΤΗΣ ΑΠΕΝΕΡΓΟΠΟΙΗΣΗΣ ΜΙΑΣ ΩΡΑΣ

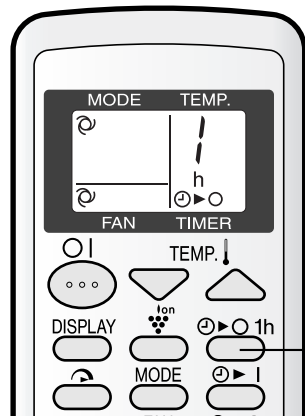
Όταν οριστεί ο ΧΡΟΝΟΔΙΑΚΟΠΤΗΣ ΑΠΕΝΕΡΓΟΠΟΙΗΣΗΣ ΜΙΑΣ ΩΡΑΣ, η μονάδα θα σβήσει αυτόματα μετά από μία ώρα.



1 Πιέστε το πλήκτρο ΧΡΟΝΟΔΙΑΚΟΠΤΗΣ ΑΠΕΝΕΡΓΟΠΟΙΗΣΗΣ ΜΙΑΣ ΩΡΑΣ.

- Στο τηλεχειριστήριο εμφανίζεται η ένδειξη “”.
- Η πορτοκαλί λυχνία ΧΡΟΝΟΔΙΑΚΟΠΤΗΣ () της μονάδας θα ανάψει.
- Η μονάδα θα σταματήσει να λειτουργεί έπειτα από μία ώρα.

ΓΙΑ ΑΚΥΡΩΣΗ

Πιέστε το πλήκτρο CANCEL.

- Η πορτοκαλί λυχνία ΧΡΟΝΟΔΙΑΚΟΠΤΗΣ () της μονάδας θα σβήσει.

Διαφορετικά, σβήστε τη μονάδα πατώντας το πλήκτρο ΕΝΤΟΣ/ΕΚΤΟΣ ΛΕΙΤΟΥΡΓΙΑΣ.

- Η κόκκινη λυχνία ΛΕΙΤΟΥΡΓΙΑΣ () και η πορτοκαλί λυχνία ΧΡΟΝΟΔΙΑΚΟΠΤΗΣ () της μονάδας θα σβήσουν.

ΣΗΜΕΙΩΣΕΙΣ:

- Ο ΧΡΟΝΟΔΙΑΚΟΠΤΗΣ ΑΠΕΝΕΡΓΟΠΟΙΗΣΗΣ ΜΙΑΣ ΩΡΑΣ προηγείται σε σχέση με τις λειτουργίες ΧΡΟΝΟΔΙΑΚΟΠΤΗΣ ΕΝΕΡΓΟΠΟΙΗΣΗΣ και ΧΡΟΝΟΔΙΑΚΟΠΤΗΣ ΑΠΕΝΕΡΓΟΠΟΙΗΣΗΣ.
- Εάν οριστεί ο ΧΡΟΝΟΔΙΑΚΟΠΤΗΣ ΑΠΕΝΕΡΓΟΠΟΙΗΣΗΣ ΜΙΑΣ ΩΡΑΣ ενώ η μονάδα δεν λειτουργεί, η μονάδα θα λειτουργήσει για μία ώρα στην τελευταία κατάσταση που είχε οριστεί.
- Αν θέλετε να λειτουργήσει η μονάδα για άλλη μία ώρα πριν ενεργοποιηθεί ο ΧΡΟΝΟΔΙΑΚΟΠΤΗΣ ΑΠΕΝΕΡΓΟΠΟΙΗΣΗΣ ΜΙΑΣ ΩΡΑΣ, πατήστε το πλήκτρο ΧΡΟΝΟΔΙΑΚΟΠΤΗΣ ΑΠΕΝΕΡΓΟΠΟΙΗΣΗΣ ΜΙΑΣ ΩΡΑΣ (ONE-HOUR OFF TIMER) ξανά κατά τη διάρκεια της λειτουργίας.

ΛΕΙΤΟΥΡΓΙΑ ΜΕ ΧΡΟΝΟΔΙΑΚΟΠΤΗ

ΧΡΟΝΟΔΙΑΚΟΠΤΗΣ ΑΠΕΝΕΡΓΟΠΟΙΗΣΗΣ

Η μονάδα θα τεθεί αυτόματα εκτός λειτουργίας ανάλογα με τη ρύθμισή σας. Η διάρκεια του χρονοδιακόπτη μπορεί να οριστεί από το ελάχιστο που είναι μισή ώρα (30 λεπτά) έως το μέγιστο που είναι 12 ώρες. Μετά τις 9,5 ώρες, μπορείτε να κάνετε αυξήσεις μισής ώρας (30 λεπτών), και από τις 10 έως 12 ώρες, αυξήσεις της μίας ώρας.

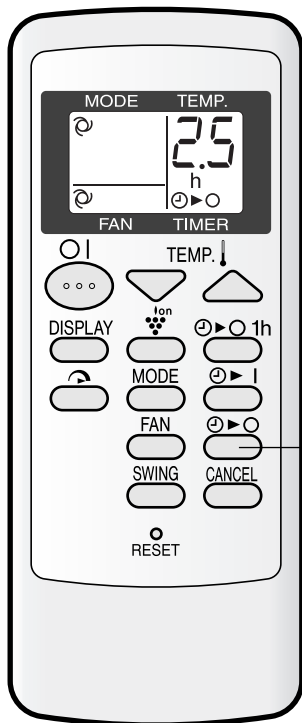

Στρέψτε το τηλεχειριστήριο προς το παράθυρο του δέκτη της μονάδας.

1 Πιέστε το πλήκτρο ΧΡΟΝΟΔΙΑΚΟΠΤΗ ΑΠΕΝΕΡΓΟΠΟΙΗΣΗΣ () και ρυθμίστε το χρόνο όπως είναι επιθυμητό.

- Η ρύθμιση ρύθμιση του χρόνου θα αλλάξει καθώς πιέζετε το πλήκτρο, με τον ακόλουθο τρόπο.

→ 0.5h → 1.0h → 1.5h → 10h → 11h → 12h

Κρατήστε το πλήκτρο πατημένο για να κάνετε πέρασμα από τις ρυθμίσεις.

- Η πορτοκαλί λυχνία ΧΡΟΝΟΔΙΑΚΟΠΤΗ () στη μονάδα θα ανάψει.
- Η μονάδα κάνει ένα μπιπ όταν λαμβάνει το σήμα.
- Ο χρόνος θα αρχίσει να μετράει αντίστροφα για να δείξει τον χρόνο που απομένει.

Η ένδειξη θα εμφανιστεί όταν ορίσετε ότι η μονάδα θα τεθεί εκτός λειτουργίας σε 2,5 ώρες.

ΣΥΜΒΟΥΛΕΣ ΣΧΕΤΙΚΑ ΜΕ ΤΗ ΛΕΙΤΟΥΡΓΙΑ ΧΡΟΝΟΔΙΑΚΟΠΤΗ ΑΠΕΝΕΡΓΟΠΟΙΗΣΗΣ

Όταν έχει ρυθμιστεί η λειτουργία ΧΡΟΝΟΔΙΑΚΟΠΤΗ ΑΠΕΝΕΡΓΟΠΟΙΗΣΗΣ, η θερμοκρασία ρυθμίζεται αυτόματα για την αποφυγή της υπερβολικής αύξησης ή μείωσης της θερμοκρασίας όταν κοιμάστε. (Αυτόματη λειτουργία Υπνου)

ΛΕΙΤΟΥΡΓΙΑ ΨΥΞΗΣ/ΑΦΥΓΡΑΝΣΗΣ:

- Μία ώρα έπειτα από την έναρξη της λειτουργίας με χρονοδιακόπτη, η ρύθμιση της θερμοκρασίας αυξάνεται κατά 1°C πάνω από την αρχική ρύθμιση του θερμοστάτη.

ΛΕΙΤΟΥΡΓΙΑ ΘΕΡΜΑΝΣΗΣ:

- Μία ώρα έπειτα από την έναρξη λειτουργίας του χρονοδιακόπτη, η θερμοκρασία μειώνεται κατά 3°C κάτω από την αρχική ρύθμιση του θερμοστάτη.

ΓΙΑ ΑΚΥΡΩΣΗ ΤΟΥ ΧΡΟΝΟΔΙΑΚΟΠΤΗ

Πιέστε το πλήκτρο CANCEL.

- Η πορτοκαλί λυχνία ΧΡΟΝΟΔΙΑΚΟΠΤΗ () στη μονάδα θα σβήσει.

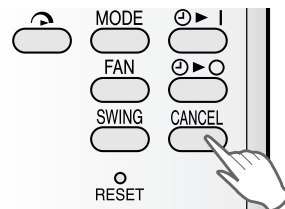

ΓΙΑ ΑΛΛΑΓΗ ΤΗΣ ΡΥΘΜΙΣΗΣ ΤΟΥ ΧΡΟΝΟΔΙΑΚΟΠΤΗ

Πιέστε το πλήκτρο ΧΡΟΝΟΔΙΑΚΟΠΤΗ το οποίο επιθυμείτε να αλλάξετε, (ΧΡΟΝΟΔΙΑΚΟΠΤΗΣ ΑΠΕΝΕΡΓΟΠΟΙΗΣΗΣ ή ΧΡΟΝΟΔΙΑΚΟΠΤΗΣ ΕΝΕΡΓΟΠΟΙΗΣΗΣ) και αλλάξετε τη ρύθμιση του χρόνου.

ΧΡΟΝΟΔΙΑΚΟΠΤΗΣ ΕΝΕΡΓΟΠΟΙΗΣΗΣ

Η μονάδα θα τεθεί αυτόματα εντός λειτουργίας σύμφωνα με τη ρύθμισή σας. Η διάρκεια του χρονοδιακόπτη μπορεί να οριστεί από το ελάχιστο που είναι μισή ώρα (30 λεπτά) έως το μέγιστο που είναι 12 ώρες. Μετά τις 9,5 ώρες, μπορείτε να κάνετε αυξήσεις μισής ώρας (30 λεπτών), και από τις 10 έως 12 ώρες, αυξήσεις της μίας ώρας.

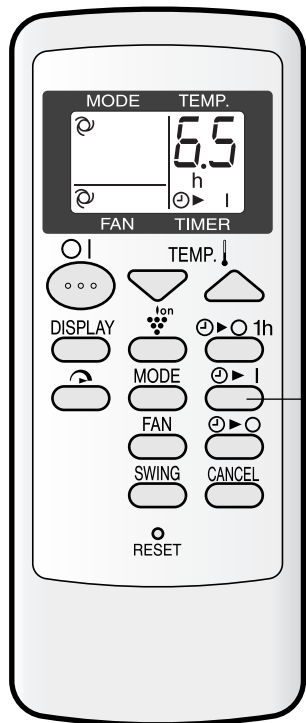

Η ένδειξη θα εμφανιστεί όταν ορίσετε ότι η μονάδα θα αγγίξει την επιθυμητή θερμοκρασία δωματίου μετά από 6,5 ώρες.

Στρέψτε το τηλεχειριστήριο προς το παράθυρο του δέκτη σήματος στη μονάδα.

1 Πιέστε το πλήκτρο ΧΡΟΝΟΔΙΑΚΟΠΤΗ ΕΝΕΡΓΟΠΟΙΗΣΗΣ (⏸ |).

- Η ρύθμιση του χρόνου θα αλλάξει καθώς πιέζετε το πλήκτρο, με τον ακόλουθο τρόπο.

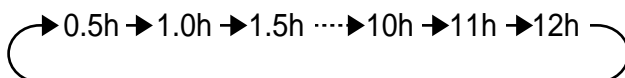

Κρατήστε το πλήκτρο πατημένο για να κάνετε πέρασμα από τις ρυθμίσεις.

- Η πορτοκαλί λυχνία ΧΡΟΝΟΔΙΑΚΟΠΤΗ (⏸) στη μονάδα θα ανάψει.
- Η μονάδα κάνει ένα μπιπ όταν λαμβάνει το σήμα.
- Ο χρόνος θα αρχίσει να μετράει αντίστροφα για να δείξει τον χρόνο που απομένει.

Επιλέξτε τον ορισμό του τρόπου λειτουργίας, της θερμοκρασίας και της ταχύτητας του ανεμιστήρα όπως επιθυμείτε.

- Όταν η θερμοκρασία ρυθμίζεται με το ΧΡΟΝΟΔΙΑΚΟΠΤΗ ΕΝΕΡΓΟΠΟΙΗΣΗΣ, η θερμοκρασία θα εμφανιστεί στην οθόνη ενδείξεων για 5 δευτερόλεπτα και έπειτα θα επανεμφανιστεί η ένδειξη του χρόνου.
- Ένα δεν αλλάξετε τη ρύθμιση, η μονάδα θα λειτουργεί χρησιμοποιώντας τις πιο πρόσφατες ρυθμίσεις.
- Η μονάδα θα ενεργοποιηθεί πριν από το ρυθμισμένο χρόνο ώστε η θερμοκρασία του δωματίου να φτάσει στην επιθυμητή τιμή μέσα στον προγραμματισμένο χρόνο. (Λειτουργία αφύπνισης)

ΠΑΡΑΤΗΡΗΣΕΙΣ ΣΧΕΤΙΚΑ ΜΕ ΤΗ ΡΥΘΜΙΣΗ ΚΑΙ ΤΗ ΛΕΙΤΟΥΡΓΙΑ ΤΟΥ ΧΡΟΝΟΔΙΑΚΟΠΤΗ

- Η πιο πρόσφατη ρύθμιση του χρόνου θα αποθηκευτεί στη μνήμη και θα εμφανιστεί στην οθόνη ενδείξεων του τηλεχειριστηρίου την επόμενη φορά που θα ρυθμίσετε το ΧΡΟΝΟΔΙΑΚΟΠΤΗ ΑΠΕΝΕΡΓΟΠΟΙΗΣΗΣ ή το ΧΡΟΝΟΔΙΑΚΟΠΤΗ ΕΝΕΡΓΟΠΟΙΗΣΗΣ.
- Ο ΧΡΟΝΟΔΙΑΚΟΠΤΗΣ ΑΠΕΝΕΡΓΟΠΟΙΗΣΗΣ και ο ΧΡΟΝΟΔΙΑΚΟΠΤΗΣ ΕΝΕΡΓΟΠΟΙΗΣΗΣ δεν μπορούν να ρυθμιστούν μαζί. Μόνο οι πιο πρόσφατες ρυθμίσεις ΧΡΟΝΟΔΙΑΚΟΠΤΗ θα είναι έγκυρες.
- Όταν ο ΧΡΟΝΟΔΙΑΚΟΠΤΗΣ ΑΠΕΝΕΡΓΟΠΟΙΗΣΗΣ ΜΙΑΣ ΩΡΑΣ έχει οριστεί, η ρύθμιση ΧΡΟΝΟΔΙΑΚΟΠΤΗΣ ΑΠΕΝΕΡΓΟΠΟΙΗΣΗΣ και ΧΡΟΝΟΔΙΑΚΟΠΤΗΣ ΕΝΕΡΓΟΠΟΙΗΣΗΣ δεν είναι διαθέσιμοι.
- Εάν ο ΧΡΟΝΟΔΙΑΚΟΠΤΗΣ ΑΠΕΝΕΡΓΟΠΟΙΗΣΗΣ ΜΙΑΣ ΩΡΑΣ έχει οριστεί ενώ οι ρυθμίσεις ΧΡΟΝΟΔΙΑΚΟΠΤΗΣ ΑΠΕΝΕΡΓΟΠΟΙΗΣΗΣ και ΧΡΟΝΟΔΙΑΚΟΠΤΗΣ ΕΝΕΡΓΟΠΟΙΗΣΗΣ είναι ενεργοποιημένες, τότε ο ΧΡΟΝΟΔΙΑΚΟΠΤΗΣ ΑΠΕΝΕΡΓΟΠΟΙΗΣΗΣ και ο ΧΡΟΝΟΔΙΑΚΟΠΤΗΣ ΕΝΕΡΓΟΠΟΙΗΣΗΣ θα ακυρωθούν.

ΒΟΗΘΗΤΙΚΗ ΛΕΙΤΟΥΡΓΙΑ

Χρησιμοποιήστε αυτό τον τρόπο λειτουργίας όταν το τηλεχειριστήριο δεν είναι διαθέσιμο.

ΓΙΑ ΝΑ ΘΕΣΕΤΕ ΕΝΤΟΣ ΛΕΙΤΟΥΡΓΙΑΣ

Ανασηκώστε τον μπροστινό πίνακα της εσωτερικής μονάδας και πιέστε το πλήκτρο AUX. στον πίνακα λειτουργίας.

- Η κόκκινη λυχνία ΛΕΙΤΟΥΡΓΙΑΣ () στη μονάδα θα ανάψει και η μονάδα θα αρχίσει να λειτουργεί στη λειτουργία ΑΥΤΟΜΑΤΗ.
- Η ταχύτητα του ανεμιστήρα και η ρύθμιση της θερμοκρασίας ρυθμίζονται ΑΥΤΟΜΑΤΑ.

(AY-AP7FHR/AY-AP9FHR)

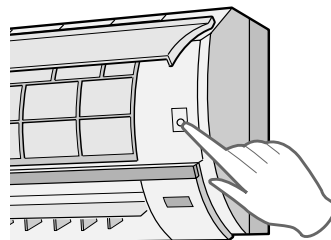

ΓΙΑ ΝΑ ΘΕΣΕΤΕ ΕΚΤΟΣ ΛΕΙΤΟΥΡΓΙΑΣ

Πιέστε πάλι το πλήκτρο AUX. στον πίνακα λειτουργίας.

- Η κόκκινη λυχνία ΛΕΙΤΟΥΡΓΙΑΣ () στη μονάδα θα σβήσει.

(AY-AP12FHR)

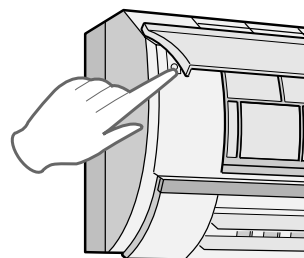

ΣΗΜΕΙΩΣΗ:

Αν πιέσετε το πλήκτρο AUX. κατά την κανονική λειτουργία, η μονάδα θα τεθεί εκτός λειτουργίας.

ΣΥΝΤΗΡΗΣΗ

Βεβαιωθείτε ότι έχετε αποσυνδέσει το καλώδιο ρεύματος από την πρίζα ή έχετε κλείσει το διακόπτη κυκλώματος πριν εκτελέσετε οποιαδήποτε εργασία συντήρησης.

ΚΑΘΑΡΙΣΜΟΣ ΤΩΝ ΦΙΛΤΡΩΝ

Τα φίλτρα αέρα πρέπει να καθαρίζονται κάθε δύο εβδομάδες.

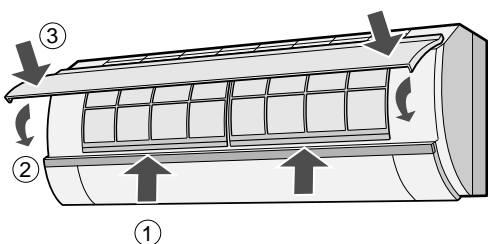
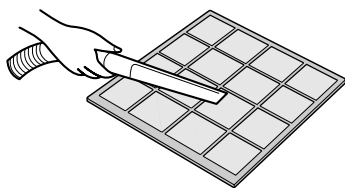
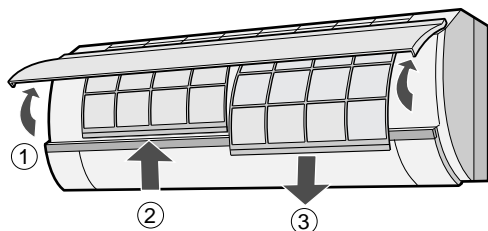

1 ΘΕΣΤΕ ΕΚΤΟΣ ΛΕΙΤΟΥΡΓΙΑΣ ΤΗ ΜΟΝΑΔΑ

2 ΑΦΑΙΡΕΣΤΕ ΤΑ ΦΙΛΤΡΑ

- 1 Ανασηκώστε τον ανοικτό πίνακα.
- 2 Σπρώξτε τα φίλτρα αέρα ελαφρά προς τα επάνω για να τα απασφαλίσετε.
- 3 Τραβήξτε τα φίλτρα προς τα κάτω για να τα αφαιρέσετε.

3 ΚΑΘΑΡΙΣΤΕ ΤΑ ΦΙΛΤΡΑ

Χρησιμοποιήστε μία ηλεκτρική σκούπα για να απομακρύνετε τη σκόνη. Εάν τα φίλτρα είναι βρώμικα, πλύνετέ τα με χλιαρό νερό και ένα μαλακό απορρυπαντικό. Αφήστε τα φίλτρα να στεγνώσουν στη σκιά πριν τα επανατοποθετήσετε.

4 ΕΠΑΝΑΤΟΠΟΘΕΤΗΣΤΕ ΤΑ ΦΙΛΤΡΑ

- 1 Επανατοποθετήστε τα φίλτρα στις αρχικές τους θέσεις.
- 2 Κλείστε τον ανοικτό πίνακα.
- 3 Σπρώξτε σταθερά τα σημεία που έχουν σημειωθεί με βέλη όπως φαίνονται αριστερά για να εφαρμόσουν στη θέση τους.

ΚΑΘΑΡΙΣΜΟΣ ΤΗΣ ΜΟΝΑΔΑΣ ΚΑΙ ΤΟΥ ΤΗΛΕΧΕΙΡΙΣΤΗΡΙΟΥ

- Σκουπίστε τα με ένα μαλακό ύφασμα.
- Μην ρίξετε νερό επάνω τους γιατί αυτό μπορεί να προκαλέσει ηλεκτρικό σοκ ή βλάβη του εξοπλισμού.
- Μη χρησιμοποιείτε ζεστό νερό, διαλύτες, λειαντικές σκόνες ή ισχυρά διαλύματα.

ΣΥΝΤΗΡΗΣΗ ΕΠΕΙΤΑ ΑΠΟ ΤΗΝ ΠΕΡΙΟΔΟ ΧΡΗΣΗΣ ΤΗΣ ΣΥΣΚΕΥΗΣ ΚΛΙΜΑΤΙΣΜΟΥ

- 1 Η λειτουργία της μονάδας στη λειτουργία ΨΥΞΗ και η ρύθμιση της θερμοκρασίας στους 32°C για περίπου μισή ημέρα θα επιτρέψει στον μηχανισμό να αφυγρανθεί πλήρως.
- 2 Διακόψτε τη λειτουργία και βγάλτε το καλώδιο από την πρίζα. Κλείστε το διακόπτη του κυκλώματος, εάν υπάρχει κάποιος αποκλειστικός για τη συσκευή κλιματισμού.
- 3 Καθαρίστε τα φίλτρα, έπειτα επανατοποθετήστε τα.

ΣΥΝΤΗΡΗΣΗ ΠΡΙΝ ΑΠΟ ΤΗΝ ΠΕΡΙΟΔΟ ΧΡΗΣΗΣ ΤΗΣ ΣΥΣΚΕΥΗΣ ΚΛΙΜΑΤΙΣΜΟΥ

- 1 Βεβαιωθείτε ότι τα φίλτρα αέρα δεν είναι βρώμικα.
- 2 Βεβαιωθείτε ότι δεν παρεμποδίζεται η είσοδος ή η έξοδος του αέρα.
- 3 Ελέγχετε τακτικά την εξωτερική βάση τοποθέτησης για φθορά και για να βεβαιώνετε ότι είναι σταθερή.

ΠΡΙΝ ΚΑΛΕΣΕΤΕ ΤΟ ΣΕΡΒΙΣ

Τα παρακάτω δεν υποδηλώνουν βλάβη του εξοπλισμού

Η ΜΟΝΑΔΑ ΔΕΝ ΛΕΙΤΟΥΡΓΕΙ Η μονάδα δεν λειτουργεί εάν τεθεί σε λειτουργία αμέσως έπειτα από την απενεργοποίησή της. Η μονάδα δεν λειτουργεί αμέσως έπειτα από την αλλαγή του τρόπου λειτουργίας. Αυτό γίνεται για την προστασία των εσωτερικών μηχανισμών. Περιμένετε για 3 λεπτά πριν λειτουργήσετε τη μονάδα.	ΧΑΜΗΛΟΣ ΘΟΡΥΒΟΣ Ο απαλός, χαμηλός θόρυβος είναι ο ήχος του ψυκτικού που ρέει στο εσωτερικό της μονάδας.
Η ΜΟΝΑΔΑ ΔΕΝ ΕΚΠΕΜΠΕΙ ΘΕΡΜΟ ΑΕΡΑ Η μονάδα προθερμαίνεται ή αποψύχεται.	ΥΔΡΑΤΜΟΙ <ul style="list-style-type: none">• Στη λειτουργία ΨΥΞΗΣ και ΑΦΥΓΓΡΑΝΣΗΣ, μερικές φορές μπορεί να εμφανιστούν υδρατμοί στην έξοδο του αέρα λόγω της διαφοράς ανάμεσα στη θερμοκρασία του αέρα του δωματίου και του αέρα που εξέρχεται από τη μονάδα.• Στη λειτουργία ΘΕΡΜΑΝΣΗΣ, οι υδρατμοί μπορεί να εξέρχονται από την εξωτερική μονάδα κατά την απόψυξη.
ΟΣΜΕΣ Η μονάδα μπορεί να αναδίδει τις οσμές από τα χαλιά και τα έπιπλα που εισήλθαν σε αυτή και τις οσμές των εσωτερικών εξαρτημάτων της συσκευής κλιματισμού στο πρώτο στάδιο της εγκατάστασης.	
ΕΝΤΟΝΟΣ ΘΟΡΥΒΟΣ Η μονάδα μπορεί να κάνει έναν έντονο θόρυβο. Αυτός ο ήχος δημιουργείται από την τριβή του μπροστινού πίνακα και άλλων εξαρτημάτων που διαστέλλονται ή έρχονται σε επαφή λόγω της αλλαγής της θερμοκρασίας.	ΕΚΠΕΜΠΟΝΤΑΙ ΑΣΧΗΜΕΣ ΟΣΜΕΣ ΑΠΟ ΤΗΝ ΕΞΟΔΟ ΑΕΡΑ PLASMACLUSTER Αυτή είναι η οσμή του όζοντος που παράγεται από τη γεννήτρια ιόντων Plasmacluster. Η συγκέντρωση όζοντος είναι πολύ μικρή, δεν προκαλεί άσχημες επιπτώσεις στην υγεία σας. Το όζον που απελευθερώνεται στην ατμόσφαιρα αποσυντίθεται γρήγορα, και η πυκνότητά του στο δωμάτιο δεν θα αυξηθεί.
ΑΚΟΥΓΕΤΑΙ ΕΝΑΣ ΑΣΘΕΝΗΣ ΗΧΟΣ BOMBHTH Αυτός είναι ένας ήχος που εκπέμπεται όταν η μονάδα παράγει ιόντα Plasmacluster.	

Εάν η μονάδα μοιάζει να έχει πάθει βλάβη, πριν καλέσετε το σέρβις ελέγξτε τα ακόλουθα σημεία.

ΕΑΝ Η ΜΟΝΑΔΑ ΔΕΝ ΛΕΙΤΟΥΡΓΕΙ

Ελέγξτε για να δείτε εάν ο διακόπτης του κυκλώματος έχει ενεργοποιηθεί ή εάν έχει καεί η ασφάλεια.

ΕΑΝ Η ΜΟΝΑΔΑ ΔΕΝ ΨΥΧΕΙ (Ή ΔΕΝ ΘΕΡΜΑΙΝΕΙ) ΑΠΟΤΕΛΕΣΜΑΤΙΚΑ ΤΟ ΔΩΜΑΤΙΟ

Ελέγξτε τα φίλτρα. Εάν είναι βρώμικα, καθαρίστε τα.	Ελέγξτε την εξωτερική μονάδα για να βεβαιωθείτε ότι δεν παρεμποδίζεται η είσοδος ή η έξοδος του αέρα.	Ελέγξτε εάν η ρύθμιση του θερμοστάτη είναι η σωστή.
Βεβαιωθείτε ότι τα παράθυρα και οι πόρτες είναι καλά κλεισμένα.	Εάν ο αριθμός των ατόμων στο δωμάτιο είναι μεγάλος, η μονάδα μπορεί να μην επιτύχει την επιθυμητή θερμοκρασία.	Ελέγξτε εάν στο δωμάτιο λειτουργούν συσκευές που παράγουν θερμότητα.

ΕΑΝ Η ΜΟΝΑΔΑ ΔΕΝ ΛΑΜΒΑΝΕΙ ΤΟ ΣΗΜΑ ΤΟΥ ΤΗΛΕΧΕΙΡΙΣΤΗΡΙΟΥ

Ελέγξτε εάν οι μπαταρίες του τηλεχειριστηρίου έχουν εξασθενήσει.	Προσπαθήστε να μεταδώσετε πάλι το σήμα με το τηλεχειριστήριο σωστά στραμμένο προς το παράθυρο του δέκτη σήματος της μονάδας.	Ελέγξτε εάν οι μπαταρίες του τηλεχειριστηρίου έχουν τοποθετηθεί με τους πόλους στη σωστή θέση.
--	--	--

Καλέστε το σέρβις όταν οι Λυχνίες ΛΕΙΤΟΥΡΓΙΑΣ και ΧΡΟΝΟΔΙΑΚΟΠΤΗ στον πίνακα ενδειξεων αναβοσβήνουν.

SHARP klima satın aldığınız için teşekkür ederiz. Lütfen, klimayı çalıştırmadan önce bu kılavuzu dikkatle okuyun.

İÇİNDEKİLER

- ÖNEMLİ GÜVENLİK TALİMATLARI T-1
- İŞLETİMLE İLGİLİ İLAVE NOTLAR T-3
- ENERJİ TASARRUFUYLA İLGİLİ BİLGİLER T-3
- PARÇALARIN İSİMLERİ T-4
- UZAKTAN KUMANDANIN KULLANIMI T-7
- TEMEL İŞLETİM T-8
- HAVA AKIŞ YÖNÜNÜN AYARLANMASI T-9
- PLASMACLUSTER'İN İŞLETİMİ T-10
- TURBO İŞLEM T-11
- BİR SAAT SONRA KAPANMA AYARI T-11
- ZAMANLAYICI AYARI T-12
- YARDIMCI MOD T-14
- BAKIM T-15
- SERVİS ÇAĞIRMADAN ÖNCE T-16

ÖNEMLİ GÜVENLİK TALİMATLARI

KULLANIMLA İLGİLİ UYARILAR

- 1** Elektrik kablosunu çekmeyin veya deforme etmeyin. Elektrik kablosunun çekilmesi veya hatalı kullanılması üniteye hasar verebilir ve elektrik çarpmasına sebep olabilir.
- 2** Doğrudan hava çıkışı önünde uzun süre durmamaya dikkat edin. Fiziki koşullarınızı etkileyebilir.
- 3** Klimayı bebekler, çocuklar veya yaşlı, yatalak ya da özürülü insanlar için kullanırken oda sıcaklığının onlar için uygun olmasına dikkat edin.
- 4** Ünite içine hiçbir cisim sokmayın. Cisim sokulması, dahili fanların yüksek devri nedeniyle yaralanmaya sebep olabilir.
- 5** Klimayı kesinlikle topraklayın. Topraklama telini gaz borusuna, su borusuna, paratonere veya telefon topraklama teline bağlamayın. Tam topraklama yapılmaması elektrik çarpmasına yol açabilir.
- 6** Klimada herhangi bir anormallik görürseniz (örneğin yanık kokusu) hemen durdurun ve devre kesiciyi KAPALI konuma alın.
- 7** Uygulama, ulusal kablolama düzenlemelerine uygun bir şekilde kurulmalıdır. Uygunsuz kablo bağlantısı elektrik kablosunun, fişin ve elektrik prizinin aşırı ısınmasına ve yangına sebep olabilir.
- 8** Besleme kablosu arızalıysa, tehlikenin önlenmesi için üretici veya servis temsilcisi veya benzeri yetkili bir kişi tarafından değiştirilmelidir. Sadece imalatçı tarafından belirtilen bir kabloyla değiştirin.

MONTAJ, SÖKME VE ONARIMLA İLGİLİ UYARILAR

- Klimayı kendi kendinize monte etmeye, sökmeye ve onarmaya çalışmayın. Yanlış bir işlem elektrik çarpmasına, su kaçağına, yangına, vs. sebep olur. Klimanın montajı, sökülmesi ve onarımı için satıcınıza veya başka uzman servis personeline başvurun.



Bu ekipman 93/68/EEC ile düzeltme getirilen 89/336/EEC ve 73/23/EEC yönergelerine uygundur.

ÖNEMLİ GÜVENLİK TALİMATLARI

KULLANIMLA İLGİLİ ÖNLEMLER

- 1** Özellikle gazlı cihazlar kullanırken odayı havalandırmak için periyodik olarak bir pencere veya kapı açın. Yetersiz havalandırma oksijen eksikliğine sebep olabilir.
- 2** Düğmelere ıslak elle dokunmayın. Elektrik çarpmasına sebep olabilir.
- 3** Emniyet amacıyla, klima uzun süre kullanılmayacağı zaman devre kesiciyi kapatın.
- 4** Harici montaj zemininde periyodik olarak aşınma kontrolü yapın ve ünitenin yerinde sağlam durduğundan emin olun.
- 5** Dış ünite üzerine herhangi bir cisim koymayın veya üzerine basmayın. Cisim düşebilir veya siz düşerek yaralanabilirsiniz.
- 6** Bu ünite evlerde kullanım için tasarlanmıştır. Hayvan veya bitki yetiştirmek için kulübe veya sera gibi yerlerde kullanmayın.
- 7** Klima üzerine içi su dolu bir kap koymayın. Klimaya su girerse elektrik izolasyonu bozulabilir ve elektrik çarpmasına sebep olabilir.
- 8** Klimanın hava girişlerini ve çıkışlarını engellemeyin. Yetersiz performans veya arızaya sebep olabilir.
- 9** Herhangi bir bakım veya temizlik yapmadan önce klimayı durdurmaya ve devre kesiciyi kapatmaya dikkat edin. Klimanın içinde dönen bir fan vardır ve yaralanabilirsiniz.
- 10** Doğrudan klima üzerine su sıçratmayın veya dökmeyin. Su, elektrik çarpmasına veya ekipman hasarına yol açabilir.
- 11** Bu cihaz küçük çocuklar veya özürülüler tarafından kullanım için tasarlanmamıştır. Küçük çocuklar, cihazla oynamaları için kontrol altında olmalıdır.

KLİMANIN YERLEŞTİRİLMESİ VE MONTAJIYLA İLGİLİ UYARILAR

- Klimayı, nominal voltaj ve frekansa sahip bir güç kaynağına bağlamaya dikkat edin. Uygun olmayan voltaj ve frekansa sahip bir güç kaynağının kullanılması ekipman hasarına ve yangına sebep olabilir.
- Klimayı, yanıcı gaz kaçağı olabilecek bir yere monte etmeyin. Yangına sebep olabilir. Klimayı, havada minimum toz, duman ve nemin bulunan bir yere monte edin.
- Drenaj hortumunu, problemsiz görev yapacak şekilde döşeyin. Yetersiz drenaj odada, mobilyalarda, vs. neme yol açabilir.
- Elektrik çarpmasını önlemek için, tesisatın yerine bağlı olarak bir kaçak önleyici veya bir devre kesici takılmasına dikkat edin.

İŞLETİMLE İLGİLİ İLAVE NOTLAR

ÇALIŞMA SICAKLIĞI ARALIĞI

		İÇ SIC.	DIŞ SIC.
SOĞUTMA	üst limit	32°C K.T. 23°C Y.T.	43°C K.T. -
	alt limit	21°C K.T. 15°C Y.T.	21°C K.T. -
ISITMA	üst limit	27°C K.T. -	24°C K.T. 18°C Y.T.
	alt limit	20°C K.T. -	-8,5°C K.T. -9,5°C Y.T.

- Entegre koruma tertibatı, bu aralık dışında kullanıldığında ünitenin çalışmasını önler.
- Nem %80'in üzerinde olduğunda ünite SOĞUTMA veya NEM ALMA modunda sürekli çalışırsa hava çıkışında çığlenme olabilir.

K.T. = Kuru Termometre Y.T. = Yaş Termometre

BİR ELEKTRİK KESİNTİSİ OLDUĞUNDA

Bu ünite, bir elektrik kesintisi olduğunda ayarları hafızasında tutar.

Elektrikler tekrar geldiğinde, ünite, zamanlayıcı ayarları hariç olmak üzere elektrik kesintisinden önceki ayarlarla otomatik olarak tekrar çalışır.

Bir elektrik kesintisinden önce zamanlayıcı ayarlanmışsa elektrikler geldikten sonra bu ayarların yeniden yapılması gerekir.

ÖN ISITMA FONKSİYONU

ISITMA işletiminde, ünite açıldıktan sonra üniteneden soğuk hava üflenmesini önlemek için dahili fan iki ilâ beş dakika çalışabilir.

BUZ ÇÖZME FONKSİYONU

- Dış ünitenin ısı eşanjörü üzerinde buz olduğunda, ISITMA işletimi sırasında otomatik buz çözücü 5 ilâ 10 dakika ısı temin ederek buzu çözer. Buz çözme sırasında iç ve dış fanların çalışması durur.
- Buz çözme tamamlandıktan sonra ünite otomatik olarak ISITMA modunda işletimi tekrar başlatır.

ISITMA VERİMİ

- Ünite, dış havadan ısı elde etmek ve bu ısıyı odaya vermek için bir ısı pompası kullanır. Bu nedenle, harici hava sıcaklığı ısıtma verimini büyük ölçüde etkiler.
- Düşük dış sıcaklıklar nedeniyle ısıtma verimi düşerse ilave bir ısıtıcı kullanın.
- Cebri hava sirkülasyonu nedeniyle cihazın ısınması ve tüm odayı ısıtması zaman alır.

ENERJİ TASARRUFUYLA İLGİLİ BİLGİLER

Aşağıda, klimanızı kullanırken enerji tasarrufu sağlamanın bazı basit yolları verilmiştir.

DOĞRU SICAKLIĞI AYARLAYIN

- Termostatı, SOĞUTMA modunda istediğiniz sıcaklıktan 1°C daha yüksek ve ISITMA modundan 2°C daha düşük ayarlamak, güç tüketiminde yaklaşık yüzde 10 tasarruf sağlar.
- Soğutmada sıcaklığın istenenden daha düşük bir dereceye ayarlanması enerji tüketimini artırır.

DİREKT GÜNEŞ IŞIĞINI VE HAVA AKIMLARINI ÖNLEYİN

- Soğutma sırasında direkt güneş ışığının önlenmesi enerji tüketimini azaltır.
- Soğutma ve ısıtma işlemleri sırasında pencere ve kapıları kapatınız.

EN İYİ HAVA SİRKÜLASYONUNU SAĞLAMAK İÇİN UYGUN HAVA AKIŞ YÖNÜNÜ AYARLAYIN

EN VERİMLİ İŞLETİMİ SAĞLAMAK İÇİN FİLTRELERİ TEMİZ TUTUN

ZAMANLAYICI KAPATMA FONKSİYONUNDAN AZAMİ DERECEDE İSTİFADE EDİN

ÜNİTE UZUN SÜRE KULLANILMAYACAKSA ELEKTRİK KABLOSUNU AYIRIN

- İç ünite çalışmadığı zaman da az miktarda güç harcar.

PARÇALARIN İSİMLERİ

İÇ ÜNİTE (AY-AP7FHR/AY-AP9FHR)

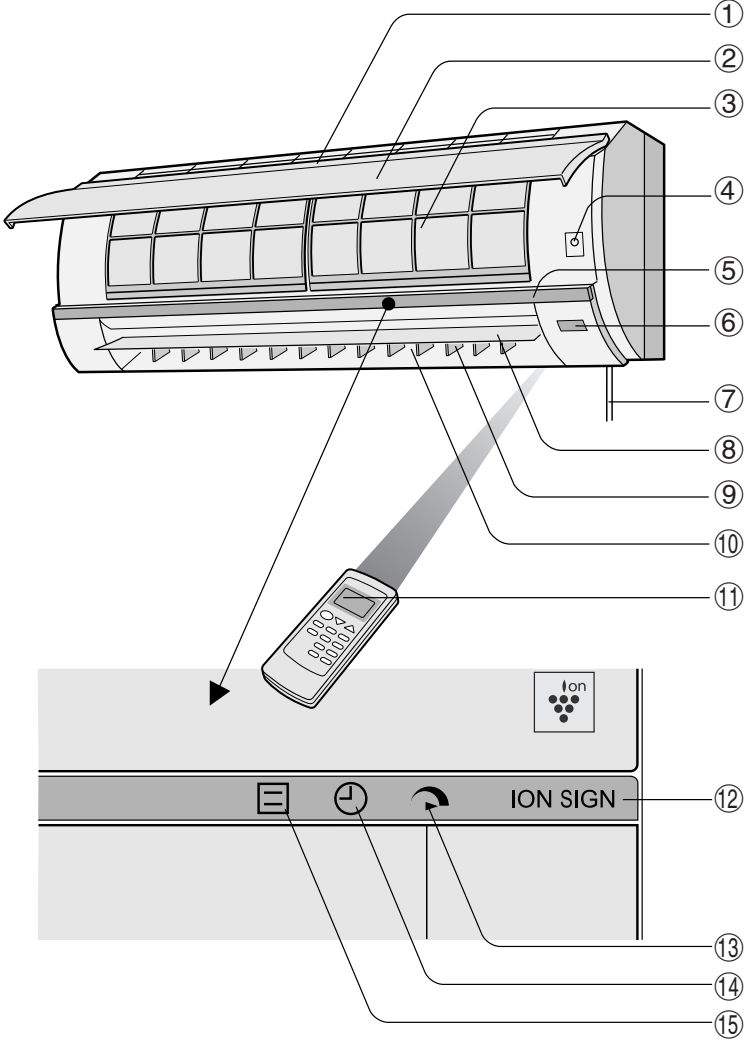

- ① Hava girişi
- ② Açılır panel
- ③ Hava filtreleri
- ④ YARDIMCI MOD düğmesi (AUX.)
- ⑤ Gösterge
- ⑥ Alıcı penceresi
- ⑦ Elektrik kablosu
- ⑧ Düşey ayarlı kanatçıklar
- ⑨ Yatay ayarlı kanatçıklar
- ⑩ Hava çıkışı
- ⑪ Uzaktan kumanda
- ⑫ PLASMACLUSTER lambası (mavi)
- ⑬ TURBO Lambası (yeşil)
- ⑭ ZAMANLAYICI lambası (turuncu)
- ⑮ İŞLETİM lambası (kırmızı)

DIŞ ÜNİTE

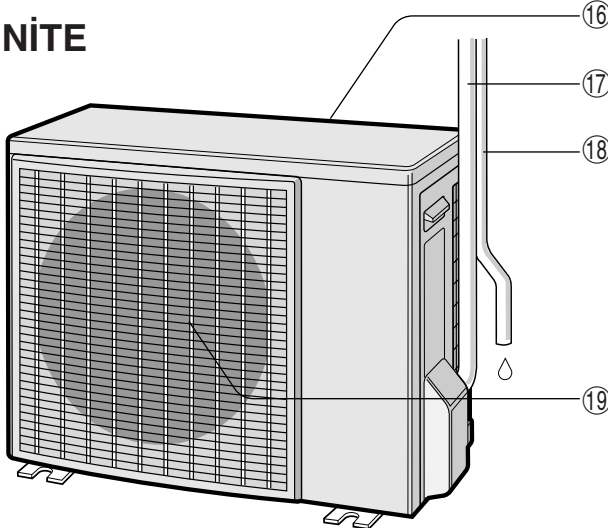

- ⑯ Hava girişi
- ⑰ Soğutma gazı borusu ve ara bağlantı kablosu
- ⑱ Drenaj hortumu
- ⑲ Hava çıkışı

NOT: Gerçek üniteler yukarıda gösterilenden biraz farklı olabilir.

İÇ ÜNİTE (AY-AP12FHR)

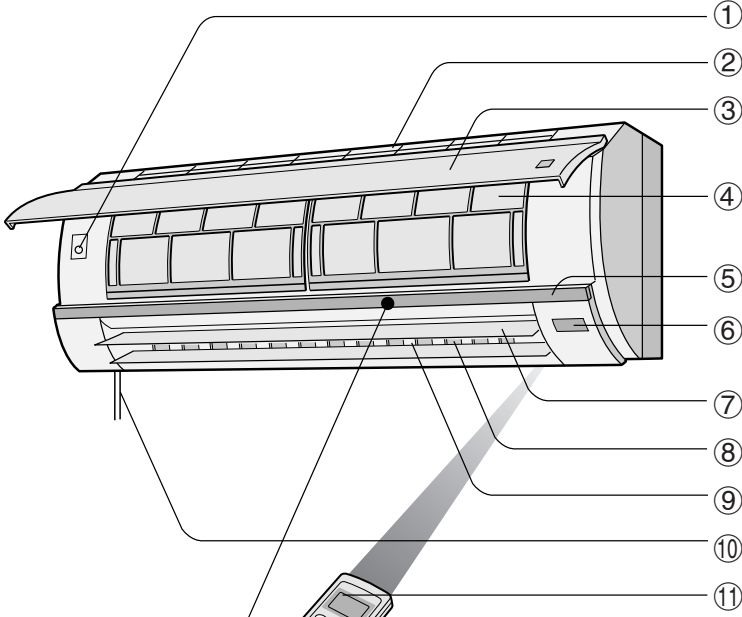

- ① YARDIMCI MOD düğmesi (AUX.)
- ② Hava girişi
- ③ Açılır panel
- ④ Hava filtreleri
- ⑤ Gösterge
- ⑥ Alıcı penceresi
- ⑦ Düşey ayarlı kanatçıklar
- ⑧ Yatay ayarlı kanatçıklar
- ⑨ Hava çıkışı
- ⑩ Elektrik kablosu
- ⑪ Uzaktan kumanda

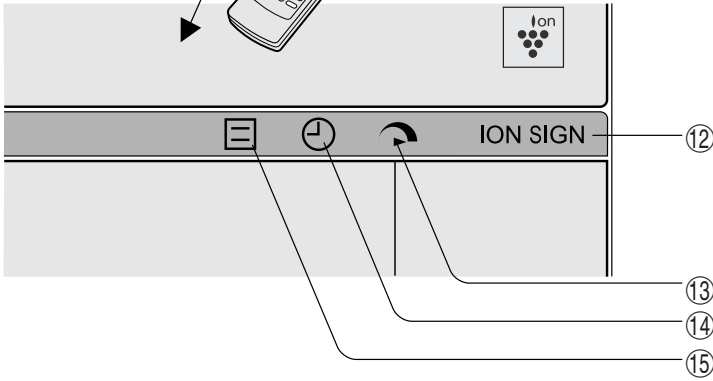

- ⑫ PLASMACLUSTER lambası (mavi)
- ⑬ TURBO Lambası (yeşil)
- ⑭ ZAMANLAYICI lambası (turuncu)
- ⑮ İŞLETİM lambası (kırmızı)

DIŞ ÜNİTE

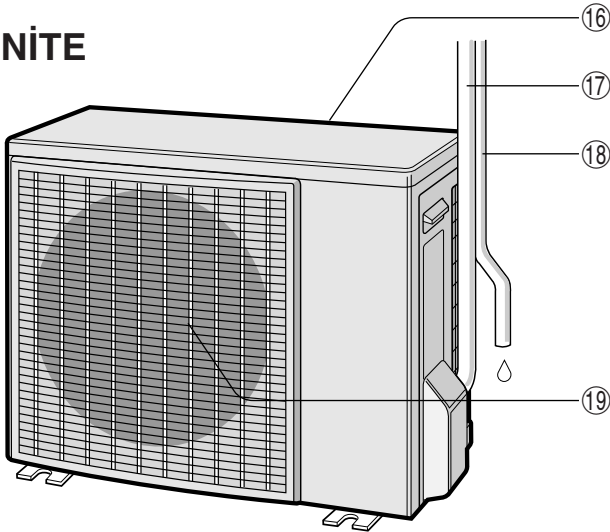

- ⑯ Hava girişi
- ⑰ Soğutma gazı borusu ve ara bağlantı kablosu
- ⑱ Drenaj hortumu
- ⑲ Hava çıkışı

NOT: Gerçek üniteler yukarıda gösterilenden biraz farklı olabilir.

PARÇALARIN İSİMLERİ

UZAKTAN KUMANDA

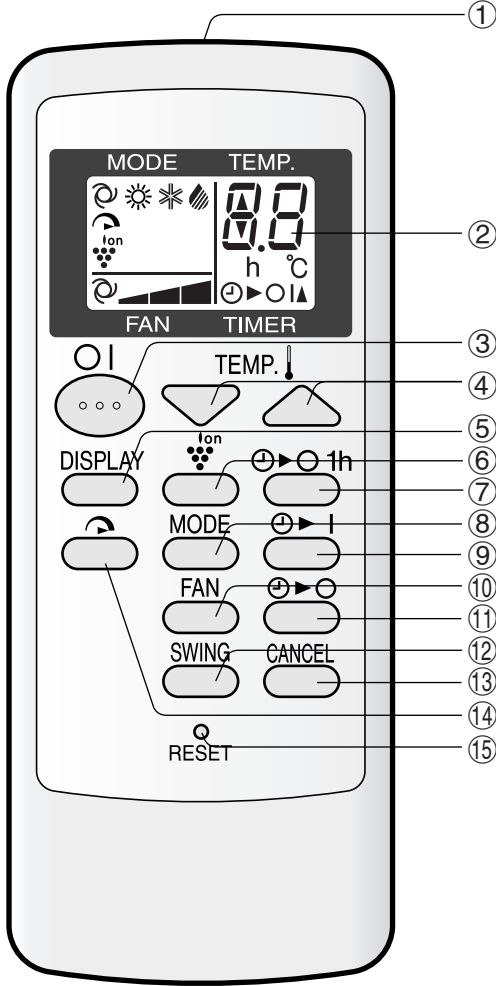

- ① VERİCİ
- ② GÖSTERGE (Sıvı Kristal Gösterge)
- ③ AÇMA/KAPAMA düğmesi
- ④ SICAKLIK (TEMP.) düğmesi
- ⑤ GÖSTERGE (DISPLAY) düğmesi
- ⑥ PLASMACLUSTER düğmesi
- ⑦ BİR SAAT SONRA KAPANMA düğmesi
- ⑧ MOD (MODE) düğmesi
- ⑨ ZAMANLAYICI AÇMA düğmesi (saat ayarı için)
- ⑩ FAN düğmesi
- ⑪ ZAMANLAYICI KAPAMA düğmesi (saat ayarı için)
- ⑫ SALINIM (SWING) düğmesi
- ⑬ İPTAL (CANCEL) düğmesi
- ⑭ TURBO düğmesi
- ⑮ SIFIRLAMA (RESET) düğmesi

L.C.D. UZAKTAN KUMANDA GÖSTERGESİ

⑯ MOD SEMBOLLERİ

- ☺ : OTOMATİK ☀ : ISITMA
❄ : SOĞUTMA ☂ : NEM ALMA

⑰ TURBO SEMBOLÜ

⑱ FAN HIZI SEMBOLLERİ

- ☺ : OTOMATİK ▬ : Manuel ayar

⑳ SICAKLIK VE ZAMANLAYICI GERİ SAYIM GÖSTERGESİ

㉑ AKTARMA SEMBOLÜ

㉒ ZAMANLAYICI AÇMA/ZAMANLAYICI KAPAMA GÖSTERGESİ

Zamanlayıcı açma ve zamanlayıcı kapama ayarını gösterir.

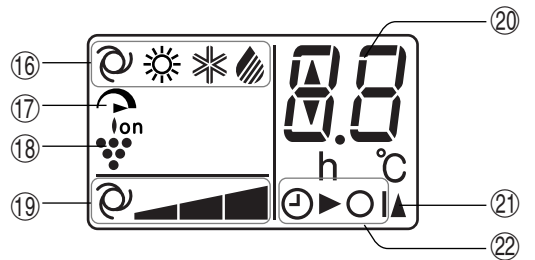

UZAKTAN KUMANDANIN KULLANIMI

PİLLERİN TAKILMASI İki adet AAA (R03) ebadında pil kullanın.

- 1 Uzaktan kumandanın arkasındaki pil yuvası kapağını çıkarın.
- 2 Pilleri bölmeye yerleştirin; \oplus ve \ominus kutupların doğru hizada olmasına dikkat edin.
 - Piller uygun şekilde takıldığında göstergede çizgiler görülür.
- 3 Pil yuvası kapağını tekrar yerine takın.
- 4 İnce bir çubuk kullanarak RESET düğmesine basın.

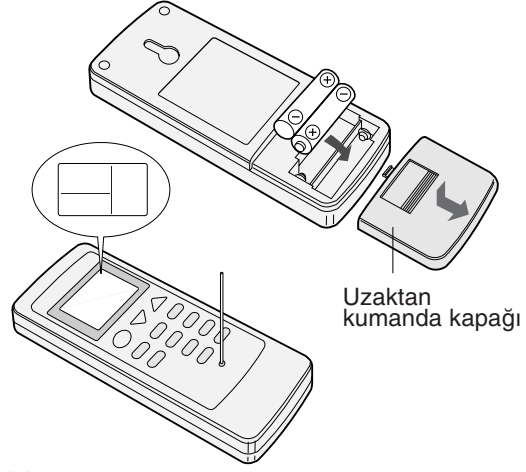

NOTLAR:

- Pilin ömrü, normal kullanımda yaklaşık 1 yıldır.
- Pilleri değiştirirken daima ikisini birlikte değiştirin ve aynı tipte olmasına dikkat edin.
- Piller değiştirildikten sonra uzaktan kumanda uygun şekilde çalışmazsa, ince bir çubuk kullanarak RESET düğmesine basın.
- Üniteyi uzun süre kullanmayacaksanız pilleri uzaktan kumandadan çıkarın.

UZAKTAN KUMANDA NASIL KULLANILIR

Uzaktan kumandayı ünitenin sinyal alıcısına doğru tutun ve istediğiniz düğmeye basın. Ünite sinyali aldığı anda bir bip sinyali verir.

- Uzaktan kumanda ile ünite arasında perde olmamasına dikkat edin.
- Uzaktan kumanda 7 m mesafeye kadar sinyal gönderebilir.

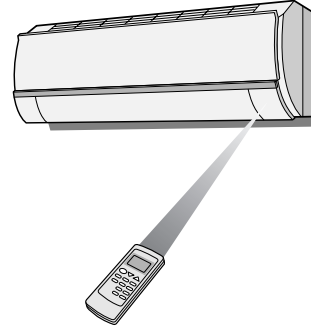

UYARI

- Sinyal alıcısının güçlü direkt güneş ışığı almasına izin vermeyin, çünkü çalışmasını olumsuz etkileyebilir. Sinyal alıcı güçlü direkt güneş ışığı alırsa ışığı kesmek için perde kullanın.
- Aynı odada hızlı starterli bir floresan lamba kullanılması sinyal aktarımını etkileyebilir.
- Ünite, aynı odadaki bir televizyon, video cihazı veya başka ekipmanların uzaktan kumandasından gönderilen sinyallerden etkilenebilir.
- Uzaktan kumandayı direkt güneş ışığında veya bir ısıtıcı yakınında bırakmayın. Aynı zamanda, üniteyi ve uzaktan kumandayı nemden ve darbeden de koruyun, rengini atabilir veya hasar verebilir.

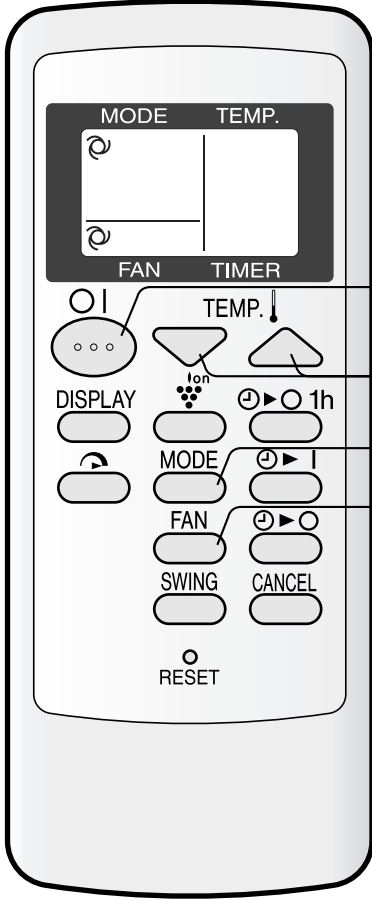

OTOMATİK MOD HAKKINDA BİLGİLER

OTOMATİK modunda sıcaklık ayarı ve modu, ünitenin devreye alındığı zamanki oda sıcaklığına ve dış sıcaklığa göre otomatik olarak seçilir.

Modlar ve Sıcaklık Ayarları

İşlem başladığındaki oda sıcaklığı	Otomatik İşlem	
	Mod	Sıcaklık Ayarı
21°C'nin altında	ISITMA	23°C
21°C-24°C	NEM ALMA	Başlangıçtaki oda sıcaklığı
24°C-26°C	SOĞUTMA	24°C
26°C-28°C	SOĞUTMA	25°C
28°C'nin üstünde	SOĞUTMA	26°C

1

İşletim modunu seçmek için MODE düğmesine basın.

OTOMATİK ISITMA SOĞUTMA NEM ALMA

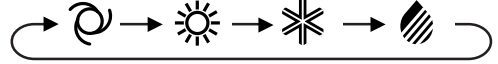

2

İşletimi başlatmak için AÇMA/KAPAMA düğmesine basın.

- Ünite üzerindeki kırmızı İŞLETİM lambası () yanar.

3

İstenen sıcaklığı ayarlamak için TEMP. düğmesine basın.

OTOMATİK/NEM ALMA MODU

Sıcaklık, klima tarafından otomatik olarak belirlenen sıcaklığın 2°C üstü ile 2°C altı arasında 1°C'lik kademelerde değiştirilebilir.

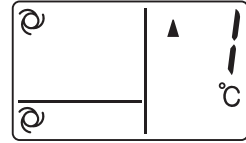

SOĞUTMA/ISITMA MODU

Sıcaklık, 18°C ilâ 32°C arasında ayarlanabilir.

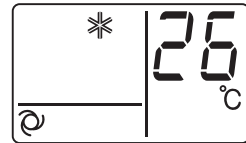

4

İstenen fan hızını ayarlamak için FAN düğmesine basın.

OTOMATİK DÜŞÜK ORTA YÜKSEK



- NEM ALMA modunda fan hızı OTOMATİK'e ayarlıdır ve değiştirilemez.

5

Üniteyi kapatmak için tekrar AÇMA/KAPAMA düğmesine basın.

- Ünite üzerindeki kırmızı İŞLETİM lambası () söner.

HAVA AKIŞ YÖNÜNÜN AYARLANMASI

DÜŞEY HAVA AKIŞI

Uzaktan kumanda üzerindeki SWING düğmesine bir kez basın.

- Düşey ayarlı kanatçık, açısını sürekli değiştirir.

Düşey ayarlı kanatçık istenen pozisyonda olduğunda tekrar SWING düğmesine basın.

- Düğmeye basıldığında kanatçıkların hareketi durur.
- Ayarlanan pozisyon hafızaya alınır ve bir sonraki işletimde otomatik olarak tekrar aynı pozisyon ayarlanır.

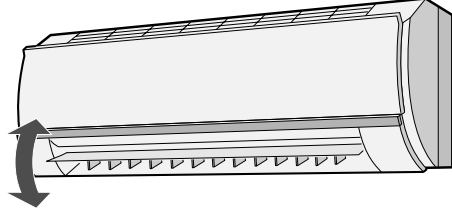

Ayar aralığı

SOĞUTMA ve NEM ALMA modu

ISITMA modu

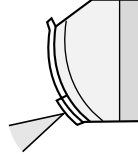

Damlama nedeniyle çığlenmeyi önlemek için ayar aralığı SALINIM aralığından daha dardır.

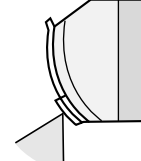

Hava akışının zemine doğru yönlendirilebilmesi için aralık geniştir.

YATAY HAVA AKIŞI

Yatay ayarlı kanatçığı şekildeki gibi tutun ve hava akış yönünü ayarlayın.

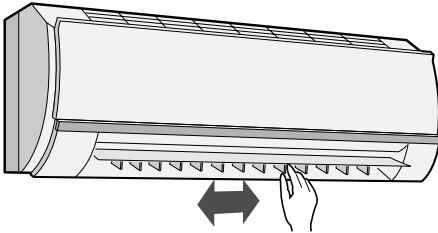

(AY-AP7FHR/AY-AP9FHR)

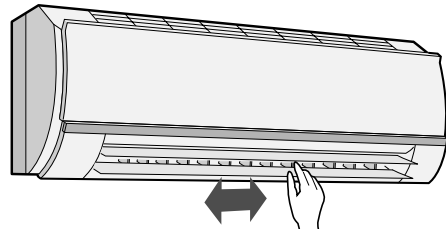

(AY-AP12FHR)



UYARI

Düşey ayarlı kanatçıkları elle ayarlamaya çalışmayın.

- Düşey ayarlı kanatçığın elle ayarlanması, ayar için uzaktan kumanda kullanıldığında ünitenin hatalı çalışmasına sebep olabilir.
- Düşey ayarlı kanatçık SOĞUTMA veya NEM ALMA modunda uzun süre en alçak konumda tutulursa çığlenme olabilir.

Klimayı SOĞUTMA modunda uzun süre fan hızı "DÜŞÜK (◀)" ayarında çalıştırırken yatay ayar panjurunu en sağa veya en sola ayarlamayın.

Kanatçıklar üzerinde çığlenme ortaya çıkabilir.

PLASMACLUSTER'IN İŞLETİMİ

Klimanın içindeki plazma kümesi iyon oluşturunca odaya artı ve eksi plazma kümesi iyonları bırakır.

Havaya bırakılan yaklaşık aynı sayıdaki artı ve eksi iyon, havadaki nemi biraz azaltır.

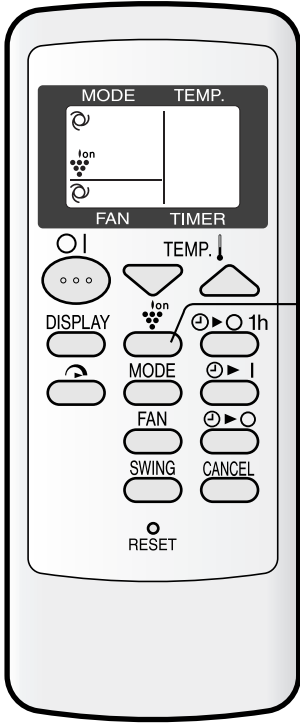

1 İşlem sırasında PLASMACLUSTER düğmesine basın.

- Uzaktan kumandada “^{Ion}” görülür.
- Ünitedeki mavi PLASMACLUSTER lambası yanar.

İPTAL ETMEK İÇİN

PLASMACLUSTER düğmesine tekrar basın.

- Ünitedeki PLASMACLUSTER lambası söner.



NOTLAR:

- PLASMACLUSTER işleminin kullanımı hatırlanır ve klimayı bir sonraki açışınızda aktif hale gelir.
- PLASMACLUSTER lambasını söndürmek için DISPLAY düğmesine basın.
- Ünite çalışmıyorken PLASMACLUSTER düğmesine basıldığında, PLASMACLUSTER işlemi, yanında klima (örneğin ISITMA veya SOĞUTMA) modu olmadan gerçekleştirilir. Uzaktan kumandanın mod sembolü söner ve fan hızı OTOMATİK ayarlanamaz.

TURBO İŞLEM

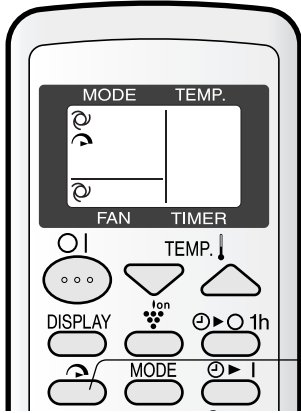
Bu işletimde klima fanı, odayı hızlı bir şekilde soğutmak veya ısıtmak için “çok yüksek” hızda, SOĞUTMA ve NEM ALMA modlarında 15°C’lik bir ayar sıcaklığında ve İSITMA modunda 32°C’de çalışır.



- 1 İşlem sırasında TURBO düğmesine basın.
 - Uzaktan kumandada “” görülür.
 - Sıcaklık göstergesi söner.
 - Üniteye yeşil TURBO lambası () yanar.

İPTAL ETMEK İÇİN

TURBO düğmesine tekrar basın.

- İşlem modu değiştirildiğinde veya ünite kapatıldığında TURBO işletimi de iptal edilir.
- Üniteye yeşil TURBO lambası () söner.

NOTLAR:



- TURBO işletimi sırasında sıcaklığı veya fan hızını ayarlayamazsınız.
- Ünite TURBO işletiminde yaklaşık 30 dakika çalıştıktan sonra fan ayarı “YÜKSEK” hız olur ve sıcaklık ayarı SOĞUTMA ve NEM ALMA modlarında 18°C olur.
- TURBO lambasını söndürmek için DISPLAY düğmesine basın.

BİR SAAT SONRA KAPANMA AYARI

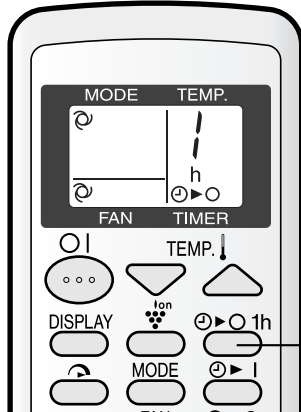
BİR SAAT SONRA KAPANMA AYARI devreye alındığında ünite bir saat çalışıp durur.



- 1 BİR SAAT SONRA KAPANMA düğmesine basın.



- Uzaktan kumandada “” görülür.
- Ünite üzerindeki turuncu ZAMANLAYICI lambası () yanar.
- Ünite bir saat çalıştıktan sonra durur.

İPTAL ETMEK İÇİN

CANCEL düğmesine basın.

- Ünite üzerindeki turuncu ZAMANLAYICI lambası () söner.

Alternatif olarak AÇMA/KAPAMA düğmesine basarak üniteyi kapatın.

- Ünite üzerindeki kırmızı İŞLETİM lambası () ve turuncu ZAMANLAYICI lambası () söner.

NOTLAR:

- BİR SAAT SONRA KAPANMA AYARI, ZAMANLAYICI AÇMA ve ZAMANLAYICI KAPAMA fonksiyonlarına göre önceliğe sahiptir.
- Ünite kapalıyken BİR SAAT SONRA KAPANMA ayarlanırsa, ünite, daha önce ayarlanmış koşulda bir saat çalışır.
- Üniteyi, BİR SAAT SONRA KAPANMA AYARI devreye girmeden bir saat daha çalıştırmak isterseniz, ünite çalışırken BİR SAAT SONRA KAPANMA düğmesine tekrar basın.

ZAMANLAYICI AYARI

ZAMANLAYICIYI KAPATMA

Ünite, ayarınıza göre otomatik olarak kapanır.

Zamanlayıcı süresi minimum yarım saat (30 dakika) ile maksimum 12 saat arasında ayarlanabilir.

9,5 saate kadar, yarım saat (30 dakika) kademelerde ve 10 ilâ 12 saatte, 1 saatlik kademelerde ayarlayabilirsiniz.

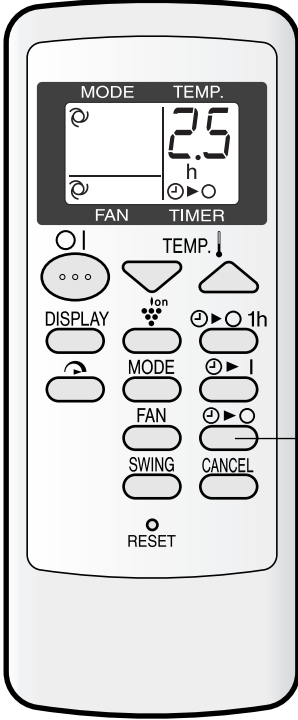

Uzaktan kumandayı ünitenin sinyal alıcısına doğru tutun.

1 ZAMANLAYICI KAPAMA (⌚) düğmesine basın ve zamanı ayarlayın.

- Düğmeye bastıkça zaman ayarı aşağıdaki gibi değişir.

→ 0.5h → 1.0h → 1.5h → 10h → 11h → 12h

Ayarlardan hızlı bir şekilde geçmek için düğmeyi basılı tutun.

- Ünite üzerindeki turuncu ZAMANLAYICI lambası (⌚) yanar.
- Ünite sinyali aldığı anda bip sesi çıkarır.
- Zaman ayarı geriye doğru azalarak kalan süreyi gösterir.

Üniteyi 2,5 saat sonra kapanmaya ayarladığınızda görünen gösterge.

ZAMANLAYICIYI KAPAMA FONKSİYONU HAKKINDA BİLGİLER

ZAMANLAYICIYI KAPAMA modu ayarlandığında siz uyurken odanın aşırı sıcak veya soğuk olmasını önlemek için sıcaklık ayarı otomatik olarak ayarlanır. (Otomatik Uyku fonksiyonu)

SOĞUTMA/NEM ALMA MODU:

- Zamanlayıcı devreye alındıktan 1 saat sonra sıcaklık ayarı orijinal termostat ayarından 1°C yukarı çıkar.

ISITMA MODU:

- Zamanlayıcı devreye alındıktan 1 saat sonra sıcaklık ayarı orijinal termostat ayarından 3°C aşağı iner.

ZAMANLAYICI MODUNU İPTAL ETMEK İÇİN

ZAMANLAYICI İPTAL düğmesine basın.

- Ünite üzerindeki turuncu ZAMANLAYICI lambası (⌚) söner.

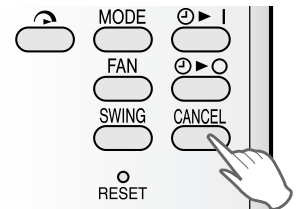

ZAMAN AYARINI DEĞİŞTİRMEK İÇİN

Değiştirmek istediğiniz ZAMANLAYICI düğmesine (ZAMANLAYICI KAPAMA veya ZAMANLAYICI AÇMA) basın ve zaman ayarını değiştirin.

ZAMANLAYICIYI AÇMA

Ünite, ayarınıza göre otomatik olarak kapanır.

Zamanlayıcı süresi minimum yarım saat (30 dakika) ile maksimum 12 saat arasında ayarlanabilir.

9,5 saate kadar, yarım saat (30 dakika) kademelerde ve 10 ilâ 12 saatte, 1 saatlik kademelerde ayarlayabilirsiniz.

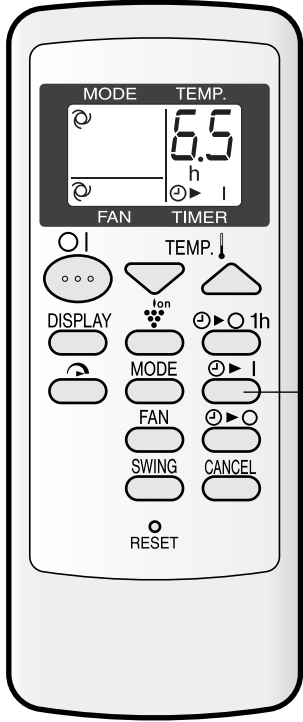

Ünitenin 6,5 saat sonra istediğiniz oda sıcaklığına ulaşmaya ayarladığınızda görünen gösterge.

Uzaktan kumandayı ünitenin sinyal alıcısına doğru tutun.

1 ZAMANLAYICI AÇMA () düğmesine basın ve zamanı ayarlayın.

- Düğmeye bastıkça zaman ayarı aşağıdaki gibi değişir.

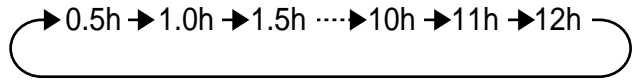

Ayarlardan hızlı bir şekilde geçmek için düğmeyi basılı tutun.

- Ünite üzerindeki turuncu ZAMANLAYICI lambası () yanar.
- Ünite sinyali aldığı anda bip sesi çıkarır.
- Zaman ayarı geriye doğru azalarak kalan süreyi gösterir.

İstediğiniz modu, sıcaklığı ve fan hızı ayarını seçin.

- Sıcaklık, ZAMANLAYICI AÇIK konumda ayarlandığında göstergede 5 saniye görülür sonra zaman göstergesine döner.
- Ayarı değiştirmedinizde ünite son ayarları kullanarak çalışır.
- Ünite, odanın programlanan zamanda istenen sıcaklığa ulaşmasına olanak sağlamak için ayarlanan zamandan önce devreye girer. (Uyanma fonksiyonu)

ZAMANLAYICININ AYARLANMASI VE İŞLETİMİYLE İLGİLİ NOTLAR

- Son zaman ayarı hafızaya alınır ve bir sonraki ZAMANLAYICI KAPAMA veya ZAMANLAYICI AÇMA ayarınızda uzaktan kumandanın göstergesinde gösterilir.
- ZAMANLAYICI KAPAMA ve ZAMANLAYICI AÇMA birlikte ayarlanamaz. Sadece son ZAMANLAYICI ayarı geçerli olur.
- BİR SAAT SONRA KAPANMA AYARI devreye alındığında, ZAMANLAYICI AÇMA ve ZAMANLAYICI KAPAMA ayarı kullanılamaz.
- ZAMANLAYICI KAPAMA veya ZAMANLAYICI AÇMA devredeyken BİR SAAT SONRA KAPANMA AYARI devreye alındığında, ZAMANLAYICI AÇMA veya ZAMANLAYICI KAPAMA ayarı iptal edilir.

YARDIMCI MOD

Uzaktan kumanda bulunmadığı zaman bu modu kullanın.

AÇMAK İÇİN

İç ünitenin ön panelini kaldırın ve işletim paneli üzerindeki YARDIMCI MOD (AUX.) düğmesine basın.

- Ünite üzerindeki kırmızı İŞLETİM lambası () yanar ve ünite OTOMATİK modda çalışmaya başlar.
- Fan hızı ve sıcaklık ayarı OTOMATİK'e ayarlanır.

KAPATMAK İÇİN

İşletim paneli üzerindeki YARDIMCI MOD (AUX.) düğmesine tekrar basın.

- Ünite üzerindeki kırmızı İŞLETİM lambası () söner.

NOT:

Normal çalışma sırasında YARDIMCI MOD (AUX.) düğmesine basılırsa ünite kapanır.

(AY-AP7FHR/AY-AP9FHR)

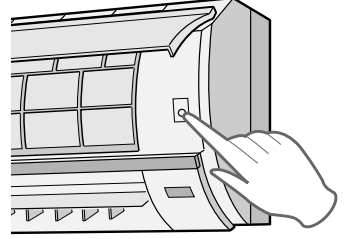

(AY-AP12FHR)

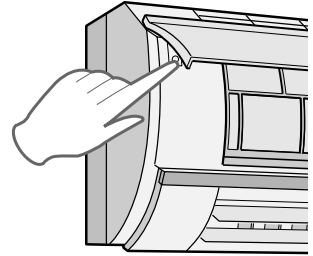

Herhangi bir bakım uygulamasından önce elektrik kablosunu prizden ayırın ve devre kesiciyi kapatın.

FİLTRELERİN TEMİZLENMESİ

Hava filtreleri iki haftada bir temizlenmelidir.

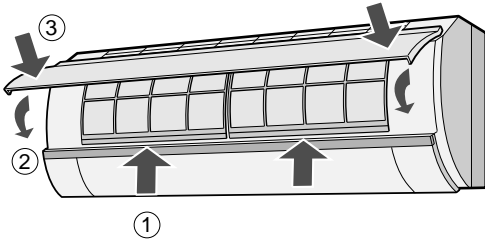
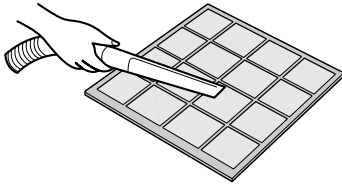
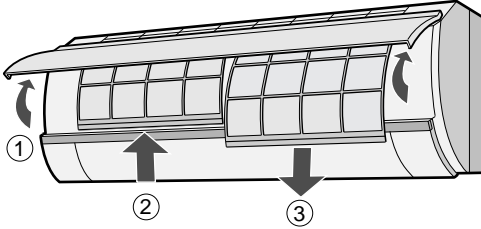

1 ÜNİTEYİ KAPATIN

2 FİLTRELERİ ÇIKARIN

- 1 Ön paneli açın.
- 2 Hava filtrelerini hafifçe yukarı iterek yerinden kurtarın.
- 3 Hava filtrelerini aşağı çekerek çıkarın.

3 FİLTRELERİ TEMİZLEYİN

Elektrikli süpürgeyle tozunu alın. Filtreler kirliyse ılık su ve yumuşak deterjanla yıkayın. Yerine takmadan önce filtreleri gölgede kurutun.

4 FİLTRELERİ YERİNE TAKIN

- 1 Filtreleri orijinal pozisyonunda yerine takın.
- 2 Açık paneli kapatın.
- 3 Solda gösterilen okla işaretli noktaları tam oturacak şekilde yerlerine itin.

ÜNİTENİN VE UZAKTAN KUMANDANIN TEMİZLENMESİ

- Yumuşak bir bezle silin.
- Bunlara doğrudan su sıçratmayın veya dökmeyin, yoksa elektrik çarpmasına veya ekipman arızasına neden olabilirsiniz.
- Sıcak su, tiner, aşındırıcı tozlar veya güçlü çözücüler kullanmayın.

KLİMA İŞLETİM MEVSİMİNDEN SONRA BAKIM

- 1 Mekanizmanın iyice kurumasını sağlamak için üniteyi yaklaşık yarım gün boyunca SOĞUTMA modunda, sıcaklık ayarı 32°C'de çalıştırın.
- 2 Üniteyi durdurun ve fişini çekin. Klima için ayrı bir devre kesiciniz varsa bunu kapatın.
- 3 Filtreleri temizleyin ve tekrar yerine takın.

KLİMA İŞLETİM MEVSİMİNDEN ÖNCE BAKIM

- 1 Hava filtrelerinin kirli olmamasına dikkat edin.
- 2 Hava girişinde ve çıkışında engel bulunmamasına dikkat edin.
- 3 Dış montaj zemininde periyodik olarak aşınma kontrolü yapın ve ünitenin yerinde sağlam durduğundan emin olun.

SERVİS ÇAĞIRMADAN ÖNCE

Aşağıdaki koşullar ekipmanın hatalı çalıştığını göstermez

ÜNİTENİN ÇALIŞMAMASI Ünite kapatıldıktan hemen sonra açılırsa çalışmaz. Ünite mod değiştirildikten hemen sonra çalışmaz. Bu, dahili mekanizmaları korumak içindir. Üniteyi çalıştırmak için 3 dakika bekleyin.	TISLAMA Yumuşak tislama sesi, ünitenin içinde akan soğutma gazının sesidir.
ÜNİTENİN SICAK HAVA ÜFLEMESİ Ünite ısıtma veya buz çözme konumundadır.	SU BUHARI <ul style="list-style-type: none">SOĞUTMA ve NEM ALMA modunda bazen odanın hava sıcaklığı ile üniteden çıkan havanın sıcaklığı arasındaki fark nedeniyle hava çıkışında su buharı görülebilir.ISITMA modunda, buz çözme sırasında dış üniteden dışarı su buharı akışı olabilir.
KOKULAR Üniteden, üniteye giren halı veya mobilya kokuları ve montajın ilk zamanlarında klimanın iç parçalarının kokuları gelebilir.	PLASMACLUSTER HAVA ÇIKIŞINDAN YAYILAN KOKU Bu, plazma kümesi iyon oluşturucusunun ürettiği ozon kokusudur. Ozonun yoğunluğu çok azdır, sağlığınız üzerinde etkisi yoktur. Havaya yayılan ozon kısa sürede ayrışır ve odadaki yoğunluğu artmaz.
ÇITIRTI Ünite bir çitirtisi sesi çıkarabilir. Bu ses, ön panelin sürtünmesinden ve sıcaklık değişimi nedeniyle genişleyen veya bağlanan diğer elemanlardan gelir.	
A ALÇAK BİR VIZILTI DUYULUR Bu, ünite plazma kümesi iyonları yayarken çıkan sestir.	

Ünite hatalı çalışıyor gibi görünürse servis çağırılmadan önce aşağıdaki hususları kontrol edin.

ÜNİTE ÇALIŞMAZSA

Devre kesicinin ya da sigortanın atmış olup olmadığını kontrol edin.

ÜNİTE ODAYI ETKİN ŞEKİLDE ISITMAZ YA DA SOĞUTMAZSA

Filtreleri kontrol edin. Kirliyse temizleyin.	Dış üniteyi kontrol ederek hava girişinin veya çıkışının tıkalı olmadığından emin olun.	Termostatın uygun ayarlı olup olmadığını kontrol edin.
Pencerelerin ve kapıların sıkıca kapalı olmasına dikkat edin.	Odada çok sayıda insan bulunması ünitenin istenen sıcaklığa ulaşmasını önler.	Odada ısı üreten bir cihaz bulunup bulunmadığını kontrol edin.

ÜNİTE UZAKTAN KUMANDA SİNYALİNİ ALMAZSA

Uzaktan kumandanın pillerinin eski veya zayıf olup olmadığını kontrol edin.	Uzaktan kumandayı ünitenin sinyal alıcısına doğru tutarak tekrar sinyal göndermeyi deneyin.	Uzaktan kumandanın pillerinin kutuplarının uygun yönde olup olmadığını kontrol edin.
---	---	--

Gösterge panelindeki İŞLETİM Lambası ve ZAMANLAYICI Lambası yanıp söndüğünde lütfen servis çağırın.

SHARP

SHARP ELECTRONICS (Europe) GmbH
Sonninstraße 3, D-20097 Hamburg

SHARP CORPORATION